

ESTADO DO CEARÁ
GOVERNO MUNICIPAL DE ARATUBA



EDITAL TOMADA DE PREÇOS Nº 014/2022 - TP

A Comissão Permanente de Licitação do Município de ARATUBA - CE, com sede à Rua Júlio Pereira 304, CEP 62.762-000 – Centro, Ceará, nomeada pela portaria Nº 30/2021, de 04 de Janeiro de 2021, torna público para conhecimento dos interessados que **às 10h do dia 01 de Novembro de 2022**, na sala de reuniões no endereço acima citado, em sessão pública, darão início aos procedimentos de recebimento e abertura de documentos de habilitação e de propostas de preços da licitação na **Modalidade TOMADA DE PREÇOS, do tipo MENOR PREÇO GLOBAL**, sendo o setor interessado a **SECRETARIA DE OBRAS E URBANISMO DO MUNICÍPIO DE ARATUBA**, mediante as condições estabelecidas no presente Edital, tudo de acordo com a Lei n.º 8.666/93, de 21 de junho de 1993 e alterações posteriores, e Lei Complementar nº 123/2006.

Compõem-se este Edital das partes A e B, como a seguir apresentada:

PARTE A - Condições para competição, julgamento e adjudicação. Em que são estabelecidos os requisitos e as condições para competição, julgamento e formalização do contrato.

PARTE B – ANEXOS

ANEXO I - Memorial Descritivo, Planilha Orçamentária, Memorial de Cálculo, Cronograma Físico-Financeiro, Encargos Sociais sobre Mão de Obra;

ANEXO II - Proposta Padronizada;

ANEXO III - Modelo de Carta Fiança

ANEXO IV - Minuta do Contrato;

ANEXO V – Declarações;

DAS DEFINIÇÕES:

Sempre que as palavras indicadas abaixo ou os pronomes usados em seu lugar aparecerem neste documento de licitação, ou em quaisquer de seus anexos, eles terão o significado determinado a seguir:

A) CONTRATANTE: Governo Municipal de ARATUBA, através da Secretaria de Obras e Urbanismo do Município de Aratuba.

B) PROPONENTE/CONCORRENTE/LICITANTE - Empresa que apresenta proposta para o objetivo desta licitação.

C) CONTRATADA – Empresa vencedora desta licitação em favor da qual for adjudicado o objeto.

D) CPL – Comissão Permanente de Licitação do Governo Municipal de ARATUBA.

Quaisquer informações e cópias do Edital e seus anexos poderão ser obtidas junto à Comissão Permanente de Licitação do Governo Municipal de ARATUBA/CE, no endereço supramencionado, sempre de segunda às sextas-feiras, das 08h:00min às 12h:00min ou pelo site <http://www.tce.ce.gov.br>.

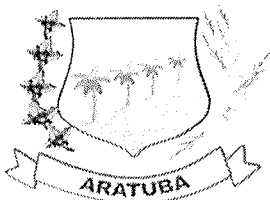

ESTADO DO CEARÁ
GOVERNO MUNICIPAL DE ARATUBA



1 - DO OBJETIVO

1.1 - A presente licitação tem como objeto a **CONTRATAÇÃO DE EMPRESA ESPECIALIZADA PARA CONSTRUÇÃO DE UMA PONTE NA LOCALIDADE DE CAMARÃO/SALGADO E PAVIMENTAÇÃO DA VIA DE ACESSO, NO MUNICÍPIO DE ARATUBA/CE.**

2 - DAS CONDIÇÕES DE PARTICIPAÇÃO, CREDENCIAMENTO E IMPUGNAÇÃO AO EDITAL:

2.1 - Poderão participar desta licitação empresas que atuem no ramo, localizada em qualquer Unidade da Federação, sob a denominação de sociedades (sociedades em nome coletivo, em comandita simples, em comandita por ações, anônima e limitada) e de sociedades simples (associações e fundações) - exceto sociedade cooperativa, devidamente cadastradas no Governo Municipal de ARATUBA, ou as que atenderem a todas as condições exigidas para cadastramento até o terceiro dia anterior à data do recebimento dos documentos de habilitação e propostas de preços (Art. 22, § 2º, da Lei nº 8.666/93).

2.2 - Não poderão participar licitantes com sócios, diretores, representantes ou responsáveis técnicos em comuns.

2.2.1 - Se antes do início da abertura dos envelopes de habilitação for constatada a comunhão de sócios, diretores, representantes ou responsáveis técnicos entre licitantes participantes, somente uma delas poderá participar do certame.

2.2.2 - Se constatada a comunhão de sócios, diretores, representantes ou responsáveis técnicos entre licitantes participantes após a abertura dos envelopes de habilitação, tornará inabilitadas as referidas empresas, não podendo participar da fase posterior do certame, uma vez que tal fato quebra o sigilo das propostas contrariando o Art. 3º da lei 8.666/93.

2.3 - Não poderão participar desta licitação os interessados que se encontrem em processo de falência ou de recuperação judicial; de dissolução; de fusão, cisão ou incorporação; ou ainda, que estejam cumprindo suspensão temporária de participação em licitação ou impedimento de contratar com o Município de ARATUBA - Ceará, ou que tenham sido declarados inidôneos para licitar ou contratar com a Administração Pública, bem como licitantes que se apresentem constituídos na forma de empresas em consórcio.

2.4 - Cada licitante deve apresentar-se com apenas um representante que, devidamente munido de documentação hábil de credenciamento, será o único admitido a intervir nas fases de procedimento licitatório, respondendo assim, para todos os efeitos, por sua representada, devendo ainda, no ato da entrega dos envelopes exibir um documento de identificação com foto expedido por órgão oficial.

2.4.1 Por documento hábil, entende-se:

a) **Procuração pública ou particular específica para a presente licitação**, constituindo-o representante, acompanhada de cópia do ato de investidura do outorgante que declare expressamente seus poderes para a devida outorga.

b) Instrumento que comprove a capacidade de representar a empresa, caso o representante não seja o titular.

2.4.2 - Quando o representante for titular da empresa deverá entregar o original ou cópia autenticada em cartório competente ou cópia simples acompanhado do original do documento que comprove tal condição.

2.5 - A não-apresentação ou incorreção dos documentos de que trata o subitem anterior não implicará na inabilitação da licitante, mas impedirá o representante de se manifestar e responder pela mesma.

2.6 - O interessado em participar deverá conhecer todas as condições estipuladas no presente Edital para o cumprimento das obrigações do objeto da licitação e apresentação dos documentos exigidos. A participação na

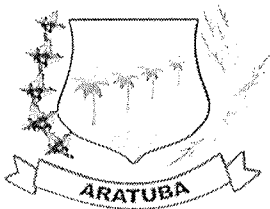

ESTADO DO CEARÁ
GOVERNO MUNICIPAL DE ARATUBA



presente licitação implicará na total aceitação a todos os termos da TOMADA DE PREÇOS e integral sujeição à legislação aplicável, notadamente à Lei 8.666/93, alterada e consolidada.

2.7 - Qualquer cidadão é parte legítima para impugnar o presente edital de licitação por irregularidade na aplicação da Lei 8.666/93 e alterações posteriores, devendo protocolar o pedido até 5 (cinco) dias úteis antes da data fixada para a abertura dos envelopes de habilitação, devendo a Administração julgar e responder à impugnação em até 3 (três) dias úteis, sem prejuízo da faculdade prevista no § 1º do art. 113 da Lei 8.666/93.

2.8 - Decairá do direito de impugnar os termos do edital, o licitante que não o fizer até o segundo dia útil que anteceder a **abertura dos envelopes com as propostas**, hipótese em que tal comunicação não terá efeito de recurso.

2.9 - A impugnação feita tempestivamente pelo licitante não o impedirá de participar do processo licitatório até o trânsito em julgado da decisão a ela pertinente.

2.10 - Somente serão aceitas solicitações de esclarecimentos, providências ou impugnações mediante petição confeccionada em máquina datilográfica ou impressora eletrônica, em tinta não lavável, que preencham os seguintes requisitos:

2.10.1 - O endereçamento a Presidente da Comissão Permanente de Licitação da Prefeitura Municipal de ARATUBA - CE;

2.10.2 - A identificação precisa e completa do autor e seu representante legal (acompanhado dos documentos comprobatórios) se for o caso, contendo o nome, prenome, estado civil, profissão, domicílio, número do documento de identificação, devidamente datada, assinada e protocolada na sede da Comissão Permanente de Licitação da Prefeitura de ARATUBA – CE ou encaminhado por meio eletrônico, através do **e-mail: aratubalicitacao@gmail.com**, dentro do prazo editalício;

2.10.3 - O fato e o fundamento jurídico de seu pedido, indicando quais os itens ou subitens discutidos;

2.10.4 - O pedido, com suas especificações;

2.11 - Caberá a Presidente da Comissão Permanente de Licitação decidir sobre a petição no prazo de 24 (vinte e quatro) horas.

2.12 - A resposta do Município de ARATUBA - CE, será disponibilizada a todos os interessados mediante afixação de cópia da íntegra do ato proferido pela administração no quadro de avisos do Município de ARATUBA - CE, constituirá aditamento a estas Instruções.

2.13 - O aditamento prevalecerá sempre em relação ao que for aditado.

2.14 - Acolhida a petição de impugnação contra o ato convocatório que importe em modificação dos termos do edital será designada nova data para a realização do certame, exceto quando, inquestionavelmente, a alteração não afetar a formulação das propostas.

2.14.1 - Qualquer modificação neste edital será divulgada pela mesma forma que se deu ao texto original, exceto quando, inquestionavelmente, a alteração não afetar a formulação das propostas.

3 - DA HABILITAÇÃO:

3.1. Os interessados, para efeito de habilitação, deverão atender às condições exigidas no cadastramento junto a Prefeitura Municipal de ARATUBA-CE até o terceiro dia anterior à data prevista para recebimento das propostas.

3.2. Os licitantes que não estiverem cadastrados junto a Prefeitura Municipal de ARATUBA-CE **deverão apresentar até o terceiro dia anterior à data do recebimento das propostas** a documentação relativa à **habilitação Jurídica (subitem 3.4) e à regularidade Fiscal e Trabalhista (subitem 3.5)**, sendo necessário a

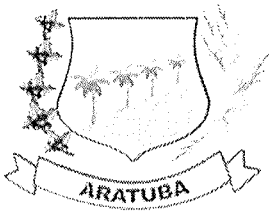

ESTADO DO CEARÁ
GOVERNO MUNICIPAL DE ARATUBA



apresentação dos demais documentos tratados nos **subitens 3.6 a 3.8**, no dia e hora marcada para abertura da sessão, cuja autenticidade e prazo de validade serão analisados pela CPL.

3.2.1. Os documentos da habilitação acima indicados deverão ser acondicionados em envelopes opacos e lacrados, rubricados no fecho, endereçados ao Município de ARATUBA/CE, identificados com o número da presente licitação, com o nome do licitante, o número do CNPJ, o objeto da licitação e, respectivamente o título do seu conteúdo ("Documentos de Habilitação").

3.3. No caso de licitantes devidamente cadastrados no Município de ARATUBA/CE, a documentação mencionada nos **subitens 3.4 a 3.5** poderá ser substituída pela apresentação do Certificado de Registro Cadastral (CRC) junto ao Município de ARATUBA/CE (assegurado, neste caso, aos demais licitantes, o direito de acesso aos dados nele constantes), acompanhado dos documentos tratados nos **subitens 3.6 a 3.8**, cuja autenticidade e prazo de validade serão analisados pela CPL.

3.3.1 A documentação constante do Cadastro de Fornecedores do Município de ARATUBA/CE (CRC) deverá também encontrar-se dentro do prazo de validade e atender ao disposto neste edital.

3.4. RELATIVA À HABILITAÇÃO JURÍDICA:

3.4.1. a) Ato constitutivo, estatuto ou contrato social em vigor, acompanhado de todos os aditivos, ou se for o caso do último aditivo consolidado, devidamente registrados, em se tratando de sociedades comerciais, e, no caso de sociedades por ações, acompanhada de documentos de eleição de seus administradores.

b) Registro comercial, no caso de empresa individual.

c) Inscrição do ato constitutivo, no caso de sociedades civis, acompanhadas de prova de diretoria em exercício.

d) Decreto de autorização, em se tratando de empresa ou sociedade estrangeira em funcionamento no País, e ato de registro ou autorização para funcionamento expedido pelo órgão competente, quando a atividade assim o exigir;

3.4.2 – Cópia autenticada em Cartório Competente ou Cópia Simples acompanhado do original da Cédula de Identidade de todos os sócios, diretores ou do empresário individual, no caso de sociedade anônima pode ser apresentada a cópia da cédula de identidade de seus administradores, membros de conselho de administração e da diretoria acompanhadas dos atos que os nomearam.

3.5. RELATIVA À REGULARIDADE FISCAL E TRABALHISTA:

3.5.1. Prova de inscrição no Cadastro Nacional de Pessoas Jurídicas (CNPJ);

3.5.2. Prova de inscrição no cadastro de contribuintes municipal, relativo ao domicílio ou sede do licitante;

3.5.3. Prova de Regularidade relativa aos Tributos Federais e Dívida Ativa da União (inclusive contribuições sociais), com base na Portaria Conjunta RFB/PGFN nº 1.751, de 02/10/2014;

3.5.4. Prova de Regularidade relativa a Fazenda Estadual do domicílio ou sede da licitante;

3.5.5. Prova de Regularidade relativa a Fazenda Municipal do domicílio ou sede da licitante;

3.5.6. Prova de regularidade relativa ao fundo de garantia por tempo de serviço (FGTS);

3.5.7. Prova de inexistência de débitos inadimplidos perante a Justiça do Trabalho, mediante a apresentação de Certidão Negativa, nos termos do Título VII-A das Consolidações das Leis do Trabalho, aprovada pelo Decreto-Lei nº 5.452, de 1º de maio de 1943.

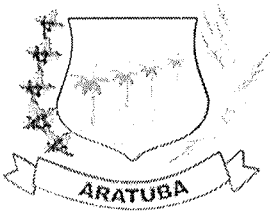

ESTADO DO CEARÁ
GOVERNO MUNICIPAL DE ARATUBA



3.6. RELATIVA À QUALIFICAÇÃO ECONÔMICO-FINANCEIRA:

3.6.1. Balanço patrimonial e demonstrações contábeis do último exercício social, já exigíveis e apresentados na forma da lei, que comprovem a boa situação financeira da empresa, vedada a sua substituição por balancetes ou balanços provisórios, podendo ser atualizados por índices oficiais quando encerrados a mais de 03(três) meses da data de apresentação da proposta, devidamente assinados por contabilista registrado no CRC, bem como por sócio, gerente ou diretor, acompanhado dos termos de Abertura e de Encerramento do Livro Diário, devidamente averbados na Junta Comercial da sede ou domicílio do fornecedor ou em outro órgão equivalente;

3.6.1.1. As Empresas com menos de 01(um) ano de existência que ainda não tenham balanço de final de exercício, deverão apresentar demonstrações contábeis envolvendo seus direitos, obrigações e patrimônio líquido de sua existência;

3.6.2. O índice que comprovará a boa situação da sociedade será o seguinte:

3.6.2.1. Índice de Liquidez Geral maior ou igual a 1,0 (um virgula zero), devidamente assinado por contabilista registrado no CRC, bem como por sócio, gerente ou diretor da licitante;

(AC + RLP)

Índice de Liquidez Geral (LG) = -----
(PC + ELP) ou (PNC)

Onde: AC é o Ativo Circulante

PC é o Passivo Circulante

RLP é o Realizável a Longo Prazo

ELP é o Exigível a Longo Prazo

PNC é o Passivo não circulante

3.6.2.2. As empresas que apresentarem resultado inferior a 1,0 (um) no "índice de liquidez geral" (LG), deverá comprovar que possui capital mínimo ou patrimônio líquido equivalente a 10% (dez por cento) do valor estimado da contratação ou do item pertinente.

3.6.3 - Certidão Negativa de Falência / Concordata / Recuperação Judicial, expedida pelo distribuidor da sede do Licitante.

3.6.4. Garantia nas mesmas modalidades e critérios previstos no caput e § 1º do Art. 56 da Lei nº 8.666/93, no montante de **R\$ 1.240,53 (hum mil duzentos e quarenta reais e cinquenta e três centavos)**.

3.6.4.1. A licitante poderá optar por uma das seguintes modalidades de garantia: caução em dinheiro, títulos da dívida pública, seguro garantia, ou por fiança bancária;

3.6.4.1.1. Ao optar por caução em dinheiro, os interessados deverão realizar depósito bancário ou transferência bancária: **Banco do Brasil / Agência 2839-8 / Conta 10.387-X**.

3.6.4.2. Caso a modalidade de garantia recair em títulos da dívida pública, estes deverão vir acompanhados de laudo de autenticidade e de laudo de valor atribuído aos títulos, com valores atualizados expedidos pela Comissão de Valores Mobiliários do Banco Central do Brasil, há no máximo um ano, a ser contado do dia da abertura do certame.

3.6.4.3. Caso a modalidade de garantia escolhida seja a fiança bancária, o licitante entregará o documento no original fornecido pela instituição que a concede, do qual deverá obrigatoriamente, constar:

3.6.4.3.1 Beneficiário: GOVERNO MUNICIPAL DE ARATUBA-CE.

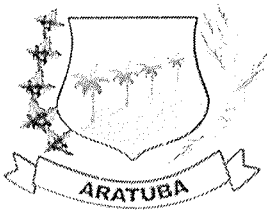

ESTADO DO CEARÁ
GOVERNO MUNICIPAL DE ARATUBA



3.6.4.3.2. Objeto: Garantia da participação na TOMADA DE PREÇOS Nº. 014/2022 - TP.

3.6.4.3.3. Valor: 1% (um por cento) do valor estimado.

3.6.4.3.4. Prazo de validade: 90 (noventa) dias.

3.6.4.4. Caso a modalidade de garantia seja seguro garantia, o licitante deverá fazer a comprovação da apólice ou de documento hábil expedido pela seguradora, cuja vigência será de, no mínimo, 60 (sessenta) dias contados a partir da data do recebimento dos envelopes;

3.6.4.5. A liberação de qualquer das garantias somente será feita, para o(s) licitante(s) inabilitado(s), após concluída a fase de habilitação, e, para as demais, somente após o encerramento de todo o processo licitatório;

3.6.4.6. A garantia da proposta poderá ser executada;

- a) Se o licitante retirar sua proposta comercial durante o prazo de validade da mesma;
- b) Se o licitante não firma o contrato;
- c) Se o licitante não fornecer a Garantia Contratual.

3.7. RELATIVA À QUALIFICAÇÃO TÉCNICA:

3.7.1 - CAPACITAÇÃO TÉCNICA OPERACIONAL

3.7.1.1 - Certidão de Registro de Pessoa Jurídica junto ao Conselho Regional de Engenharia, Arquitetura e Agronomia – CREA, que conste responsável(eis) técnico(s) com aptidão para desempenho de atividade pertinente ao objeto da licitação.

3.7.1.2 – Declaração formal de que disporá, por ocasião da futura contratação, dos aparelhamentos/equipamentos técnicos considerados essenciais para a execução contratual, relacionados no Anexo I do edital, devidamente assinada pelo representante legal da empresa, sob as penas cabíveis. Os equipamentos relacionados não poderão encontrar-se vinculados a outro contrato, enquanto estiver em vigor o contrato relativo ao objeto desta licitação.

3.7.1.3 – O licitante poderá vistoriar o local onde será executada a obra desta licitação para inteirar-se das condições e graus de dificuldades existentes, até o último dia útil anterior ao da apresentação das propostas, em companhia de servidor(a) da Secretaria de Obras e Urbanismo do Município de Aratuba, que emitirá atestado de vistoria.

3.7.1.3.1 - O atestado de vistoria poderá ser substituído por declaração emitida pelo licitante em que conste, alternativamente, ou que conhece as condições locais para execução do objeto; ou que tem pleno conhecimento das condições e peculiaridades inerentes à natureza do trabalho, assumindo total responsabilidade por este fato e que não utilizará deste para quaisquer questionamentos futuros que ensejem desavenças técnicas ou financeiras com a contratante.

3.7.1.4 – A Secretaria de Obras e Urbanismo do Município de Aratuba coloca-se a disposição para agendamento de visitas ao local da obra, o qual deverá ser previamente solicitado, de segunda às sextas-feiras, das 07h:30min às 12h:00min.

3.4.1.5 – A VISTORIA tem como objetivo a análise do local em que serão realizados os serviços para conhecimento de peculiaridades que possam vir a influenciar nos preços ofertados pelos licitantes, não podendo ser alegado, posteriormente, o desconhecimento do local/instalações onde vão ser executados os serviços/obra, com o intuito de pleitear vantagens.

3.4.1.6 - A comprovação da Capacidade Técnico Operacional será através da apresentação de atestado de capacidade técnico fornecido por pessoa jurídica de direito público ou privado em nome da

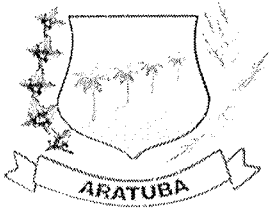

ESTADO DO CEARÁ
GOVERNO MUNICIPAL DE ARATUBA



LICITANTE/PROPONENTE, acompanhado de Certidão de Acervo Técnico (CAT) ou as anotações e registros de responsabilidade técnica (ART/RRT) emitidas pelo conselho de fiscalização em nome dos profissionais vinculados aos atestados, que comprove a execução de serviços e projetos com características técnicas similares de características semelhantes às do objeto do edital.

3.7.2 - CAPACITAÇÃO TÉCNICA PROFISSIONAL

3.7.2.1 - Indicação do pessoal técnico adequado e disponível para a realização do objeto da licitação, bem como a qualificação profissional de cada um dos membros da equipe técnica que se responsabilizará pelos trabalhos.

3.7.2.2 - Apresentar comprovação da licitante de possuir em seu quadro permanente, na data prevista no preâmbulo deste Edital, profissional de nível superior, devidamente reconhecido pela entidade competente, detentor de no mínimo de 01 (um) atestado ou certidão de responsabilidade técnica, com o respectivo acervo expedido pelo CREA, emitido por pessoa jurídica de direito público ou privado, que comprove(m) ter o(s) profissional(is), obras ou serviços de engenharia de características técnicas similares as do objeto ora licitado, não se admitindo atestado(s) de fiscalização ou supervisão de obras/serviços.

3.7.2.3 - Entende-se, para fins deste edital, como pertencente ao quadro permanente: sócio, diretor ou responsável técnico.

3.7.2.3.1 - A comprovação de vinculação ao quadro permanente da licitante será feita:

a) Para sócio, mediante a apresentação do contrato social ou estatuto social e aditivos.

b) Para diretor, mediante a apresentação da ata de eleição e posse da atual diretoria, devidamente registrada junto ao órgão competente.

c) Se o responsável técnico não for sócio e/ou diretor da empresa, a comprovação será atendida mediante a apresentação da cópia da Carteira de Trabalho e Previdência Social (CTPS) devidamente assinada ou Contrato de Prestação de Serviço celebrado de acordo com a legislação civil comum.

d) Declaração de contratação futura do profissional detentor do atestado, acompanhado de anuência deste (Acórdão 1450/2022 Plenário) Boletim de Jurisprudência nº 407 do TCU.

3.7.2.4 - O profissional responsável técnico apresentado no ACERVO DE CAPACIDADE TÉCNICA anexado pela licitante, deverá obrigatoriamente constar na certidão de registro de quitação de pessoa jurídica junto ao CREA, e participar permanentemente dos serviços objeto desta licitação.

3.7.2.4.1 - Compromisso de participação do pessoal técnico qualificado, no qual os profissionais indicados pela proponente para fins de comprovação de capacitação técnica, declarem que participarão, permanentemente, a serviço da proponente, das obras objeto desta licitação, admitindo-se a substituição por profissionais de experiência equivalente ou superior, desde que aprovada pela administração.

3.8. OUTROS DOCUMENTOS DE HABILITAÇÃO:

3.8.1 - Declaração de que, em cumprimento ao estabelecido na Lei n.º 9.854, de 27/10/1999, publicada no DOU de 28/10/1999, e ao inciso XXXIII, do artigo 7º da Constituição Federal, não emprega menor de 18 (dezoito) anos em trabalho noturno, perigoso ou insalubre, nem emprega menores de 16 (dezesesseis) anos em trabalho algum, salvo na condição de aprendiz, a partir de 14 (quatorze) anos.

3.8.2 - Declaração expressa do responsável legal do licitante, de que não existe superveniência de fato impeditivo da habilitação ou redução na sua capacidade financeira que venha a afetar as exigências contidas no edital.

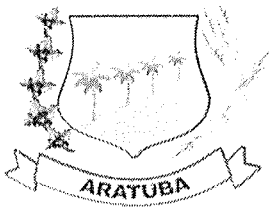

ESTADO DO CEARÁ
GOVERNO MUNICIPAL DE ARATUBA



3.8.3 – Declaração, sob as penalidades cabíveis, de que a licitante não foi declarada inidônea para licitar ou contratar com a administração pública, nos termos do inciso IV do art. 87 da Lei Nº. 8.666/93.

3.8.4 As microempresas ou empresas de pequeno porte (ME ou EPP), nos termos da Lei Complementar Nº. 123/06 e Lei 147/2014, para que estas possam gozar dos benefícios previstos nos referidos diplomas legais é necessário, apresentar Declaração de microempresa ou empresa de pequeno porte (ME ou EPP), nos termos do art. 3º do referido diploma legal.

3.8.4.1. Em se tratando de microempresa ou empresa de pequeno porte (ME ou EPP) que possua restrição fiscal e/ou trabalhista, quanto aos documentos exigidos neste certame, deverá apresentar a declaração de que consta a restrição fiscal e que se compromete em sanar o vício, no prazo de 05 (cinco) dias úteis conforme dispõe o art. 43, §1º da Lei Complementar Nº. 123/06.

3.9 – Para a microempresa ou empresa de pequeno porte, que apresentou a declaração exigida no item anterior, a comprovação de regularidade fiscal e/ou trabalhista somente será exigida para efeito de assinatura do contrato.

3.10 - As microempresas e empresas de pequeno porte, deverão apresentar toda a documentação exigida para efeito de comprovação de regularidade fiscal e/ou trabalhista, mesmo que esta apresente alguma restrição.

3.10.1 - Havendo alguma restrição na comprovação da regularidade fiscal e/ou trabalhista, será assegurado o prazo de 5 (cinco) dias úteis, cujo termo inicial corresponderá ao momento em que o proponente for declarado o vencedor do certame, prorrogáveis por igual período, a critério da Administração Pública, para a regularização da documentação, pagamento ou parcelamento do débito, e emissão de eventuais certidões negativas ou positivas com efeito de certidão negativa.

3.10.2 - A não-regularização da documentação, no prazo previsto no subitem anterior, implicará decadência do direito à contratação, sem prejuízo das sanções previstas no art. 81 da Lei nº 8.666, de 21 de junho de 1993, sendo facultado à Administração convocar os licitantes remanescentes, na ordem de classificação, para a assinatura do contrato, ou revogar a licitação.

3.11. A documentação apresentada integrará os autos do processo e não será devolvida. Toda a Documentação deverá estar atualizada nos termos da legislação vigente;

3.11.1 - Todos os documentos necessários à participação na presente licitação deverão ser apresentados em uma única via original ou cópia autenticada em Cartório Competente ou Cópia Simples acompanhada do Original para autenticação por Servidor da Administração.

3.11.2 - Cada face de documento reproduzida deverá corresponder a uma autenticação, ainda que diversas reproduções sejam feitas na mesma folha, todos perfeitamente legíveis.

3.11.3 - Não serão aceitos documentos apresentados por meio de fitas, discos magnéticos, filmes ou cópias em fac-símile, mesmo autenticadas, admitindo-se fotos, gravuras, desenhos, gráficos ou catálogos apenas como forma de ilustração das propostas de preço.

3.11.4 - Os documentos necessários à participação na presente licitação, compreendendo os documentos referentes à habilitação, à proposta de preço e seus anexos, deverão ser apresentados no idioma oficial do Brasil.

3.11.5 - Quaisquer documentos necessários à participação no presente certame licitatório, apresentados em língua estrangeira, deverão ser autenticados pelos respectivos consulados e traduzidos para o idioma oficial do Brasil, por tradutor juramentado.

3.11.6 - Caso o documento apresentado seja expedido por instituição que regulamente a disponibilização do documento pela Internet, a CPL poderá verificar a autenticidade do mesmo através de consulta eletrônica.

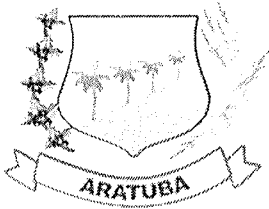

ESTADO DO CEARÁ
GOVERNO MUNICIPAL DE ARATUBA



3.11.7 - Caso o documento apresentado seja expedido por instituição pública que esteja com seu funcionamento paralisado no dia de recebimento dos envelopes, a licitante deverá, sob pena de ser inabilitada, apresentar o referido documento constando o termo final de seu período de validade coincidindo com o período da paralisação e deverá, quando do término da paralisação, sob pena de ser inabilitada supervenientemente, levar o documento à CPL nas condições de autenticação exigidas por este edital, para que seja apensado ao processo de licitação. Caso o processo já tenha sido enviado ao órgão de origem da licitação, deverá a licitante levá-lo a esta instituição para que o mesmo se proceda.

3.11.8 - Os documentos de habilitação exigidos, quando não contiverem prazo de validade expressamente determinado ou exigidos neste edital, não poderão ter suas datas de expedição superiores a 60 (sessenta) dias anteriores a data de abertura da presente licitação.

3.11.9 – Os documentos apresentados, cópias ou originais, deverão conter todas as informações de seu bojo legíveis e inteligíveis, sob pena de os mesmos serem desconsiderados pela Comissão Permanente de Licitação.

3.12 - Os licitantes que apresentarem documentos de habilitação em desacordo com as descrições do item 3 deste edital serão eliminados e não participarão da fase subsequente do processo licitatório.

3.13 - Somente será aceito o documento acondicionado no envelope "A", não sendo admitido posteriormente o recebimento de qualquer outro documento, nem permitido à licitante fazer qualquer adendo em documento entregue à Comissão, QUE REQUER, SE POSSÍVEL, QUE OS DOCUMENTOS NÃO SEJAM APRESENTADOS EM FORMA DE ESPIRAL, UMA VEZ QUE TAL PROCEDIMENTO DANIFICA AS ESTRUTURAS DOS MESMOS, DIFICULTANDO O SEU ARQUIVAMENTO.

3.14 - A Comissão poderá, também, solicitar original de documento já autenticado, para fim de verificação, sendo a empresa obrigada apresentá-lo no prazo máximo de 48 (quarenta e oito) horas contados a partir da solicitação, sob pena de, não o fazendo, ser inabilitada.

3.15 - A solicitação feita durante a sessão de habilitação deverá ser registrada em Ata.

3.16 - A CPL sugere que a documentação seja apresentada obedecendo-se a ordem acima requerida, item a item, carimbada e assinada pelo titular ou responsável pela firma licitante, sendo endereçada e encaminhada à Comissão Permanente de Licitação, em envelope lacrado, contendo a seguinte inscrição:

AO GOVERNO MUNICIPAL DE ARATUBA - CE
COMISSÃO PERMANENTE DE LICITAÇÃO
TOMADA DE PREÇOS Nº. 014/2022 - TP
ENVELOPE "A" - DOCUMENTOS DE HABILITAÇÃO
RAZÃO SOCIAL:
CNPJ:

4 – DA PROPOSTA DE PREÇO

4.1- Será aceito apenas **um único envelope** contendo as propostas de preços, devidamente lacrado, apresentado juntamente com o envelope de documentação, sobrescrito:

AO GOVERNO MUNICIPAL DE ARATUBA - CE
COMISSÃO PERMANENTE DE LICITAÇÃO
TOMADA DE PREÇOS Nº. 014/2022 - TP

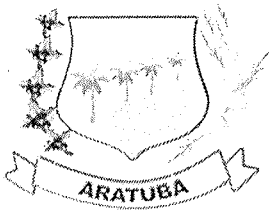

ESTADO DO CEARÁ
GOVERNO MUNICIPAL DE ARATUBA



ENVELOPE "B" - PROPOSTA COMERCIAL

RAZÃO SOCIAL:

CNPJ:

4.2 - As propostas de preços deverão ser confeccionadas em única via, em papel timbrado, sem emendas, rasuras ou entrelinhas, com Nome/Razão Social e endereço do proponente, datadas, assinadas ou rubricadas em todas as folhas pelo representante legal e pelo responsável técnico da licitante, devidamente qualificados no processo licitatório.

4.2.1 - Na proposta de preços deverá constar os seguintes dados:

- a) Serviços a serem executados, iguais ao objeto desta licitação, conforme Anexos I e II;
- b) Preço Global por quanto à licitante se compromete a executar os serviços objeto desta Licitação, expresso em reais em algarismo e por extenso;
- c) Prazo de validade da Proposta, que será de, no mínimo, **60 (sessenta) dias**;
- d) Prazo de execução dos serviços que será de **90 (noventa) dias**.

4.2.2 - A proposta deverá ser elaborada de forma detalhada, contendo de cada item a especificação do Grupo/Subgrupo/Serviço, a quantidade, a unidade, o preço unitário e total, e o global do orçamento por extenso, e ainda com:

4.2.2.1 - **Planilha de Composição de Preços Unitários**, para cada serviço constante do orçamento apresentado, contendo todos os insumos e coeficientes de produtividade necessários à execução de cada serviço, quais sejam equipamentos, mão-de-obra, totalização de encargos sociais, insumos, transportes, BDI, totalização de impostos e taxas, e quaisquer outros necessários à execução dos serviços.

4.2.2.2 - **Composição analítica da taxa de B.D.I.** (Benefícios e Despesas Indiretas).

4.2.2.3 - **Composição de Encargos Sociais** de sua proposta de preços.

4.3 - No caso de erro na coluna UNIDADE, a Comissão considerará como correta a Unidade expressa no Orçamento do GOVERNO MUNICIPAL DE ARATUBA - CE para o item conforme constante do Anexo I.

4.4 - Os valores contidos nas propostas serão considerados em moeda corrente nacional (REAL) mesmo que não contenham o símbolo da moeda (R\$).

4.5 - Os preços constantes da proposta da licitante deverão conter apenas duas casas decimais após a vírgula, cabendo ao licitante proceder ao arredondamento ou desprezar os números após as duas casas decimais dos centavos.

4.6 - Independente de declaração expressa, fica subentendida que no valor proposto estão incluídas todas as despesas necessárias à execução dos serviços, inclusive as relacionadas com:

4.6.1 - materiais, equipamentos e mão-de-obra;

4.6.2 - carga, transporte, descarga e montagem;

4.6.3 - encargos sociais, trabalhistas, previdenciários e outros;

4.6.4 - tributos, taxas e tarifas, emolumentos, licenças, alvarás, multas e/ou qualquer infrações;

4.6.5 - seguros em geral, bem como encargos decorrentes de fenômenos da natureza, da infortunistica e de responsabilidade civil para quaisquer danos e prejuízos causados à Contratante e/ou a terceiros, gerados direta ou indiretamente pela execução dos serviços;

4.7 - O serviço será contratado por **MENOR PREÇO GLOBAL**.

4.8 - No caso de **empreitada por valor unitário**, os valores unitários, total e global da proposta, não poderão ser superiores aos especificados no **ANEXO I – Orçamento Básico** elaborado por engenheiro civil do Município, já no

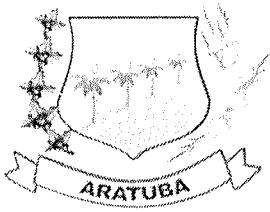

ESTADO DO CEARÁ
GOVERNO MUNICIPAL DE ARATUBA



caso de **empreitada por valor global**, os valores das etapas/parcelas, não poderão ser superiores aos especificados no **ANEXO I – cronograma físico-financeiro** elaborado por engenheiro civil do Município.

4.9 - Será desclassificada a proposta que:

4.9.1 - Contiver vícios ou ilegalidades, for omissa ou apresentar irregularidades ou defeitos capazes de dificultar o julgamento;

4.9.2 - Estiver em desacordo com as exigências do presente Edital, em especial ao seu item 4;

4.9.3 - Contiver oferta de vantagem não prevista no Edital, inclusive financiamentos subsidiados ou a fundo perdido, ou apresentar preço ou vantagem baseada nas ofertas dos demais licitantes;

4.9.4 - Apresentar preços unitários ou globais simbólicos, irrisórios ou de valor zero, incompatíveis com os preços dos insumos e salários de mercado, acrescidos dos respectivos encargos, exceto quando se referirem a materiais e instalações de propriedade do próprio licitante, para os quais ele renuncie a parcela ou à totalidade da remuneração;

4.9.5 - Apresentar preços manifestamente inexequíveis, assim considerados aqueles que não venham a ter demonstrada sua viabilidade, através de documentação que comprove que os custos dos insumos são coerentes com os de mercado e que os coeficientes de produtividade são compatíveis com a execução do objeto do contrato;

4.9.5.1 - Considera-se manifestamente inexequível a proposta cujo valor global proposto seja inferior a 70% (setenta por cento) do menor dos seguintes valores:

a) Média aritmética dos valores das propostas superiores a 50% (cinquenta por cento) do valor orçado pela Administração.

4.9.5.2 - Nessa situação, será convocado o licitante no prazo de 03 (três) dias úteis para comprovar a viabilidade dos preços constantes em sua proposta, conforme parâmetros do artigo 48, inciso II, da Lei nº 8.666, de 1993, sob pena de desclassificação.

5 - DOS PROCEDIMENTOS

5.1 - Os envelopes "A" - Documentação e "B" - Proposta, todos fechados, serão recebidos pela Comissão no dia, hora e local definidos no preâmbulo deste Edital.

5.2 - Após, o Presidente da Comissão receber os envelopes "A" e "B" e declarar encerrado o prazo de recebimento dos envelopes, nenhum outro será recebido e nem serão aceitos documentos outros que não os existentes nos referidos envelopes.

5.3 - Em seguida, serão abertos os envelopes contendo os documentos exigidos para fins de habilitação. A Comissão examinará os aspectos relacionados com a suficiência, a formalidade, a idoneidade e a validade dos documentos, além de conferir se as cópias porventura apresentadas estão devidamente autenticadas em Cartório ou acompanhadas do original.

5.4 - Os documentos de habilitação serão rubricados pelos membros da Comissão, em seguida postos à disposição dos prepostos das licitantes para que os examinem e os rubriquem.

5.5 - A Comissão examinará possíveis apontamentos feitos por prepostos das licitantes, manifestando-se sobre o seu acatamento ou não.

5.6 - Se presentes os prepostos das licitantes à sessão, o Presidente da Comissão fará diretamente a intimação dos atos relacionados com a habilitação e inabilitação das licitantes, fundamentando a sua decisão registrando os fatos em ata. Caberá aos prepostos das licitantes declararem intenção de interpor recurso, a fim de que conste em

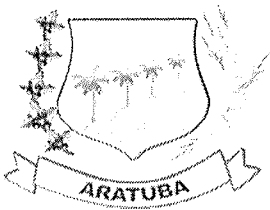

ESTADO DO CEARÁ
GOVERNO MUNICIPAL DE ARATUBA



ata e seja aberto o prazo recursal. Os autos do processo estarão com vista franqueada ao interessado na presença da Comissão.

5.7 - Caso não estejam presentes à sessão os prepostos das licitantes, a intimação dos atos referidos no item anterior será feita através da Imprensa Oficial ou de outro meio de comunicação, para querendo, interpor recurso da decisão da Comissão, iniciando-se no dia útil seguinte à publicação, o prazo de 05(cinco) dias úteis previsto em lei para a entrega à Comissão das razões e contra razões de recursos a serem interpostos pelos recorrentes. A sessão será suspensa.

5.8 - Decorridos os prazos e proferida a decisão sobre os recursos interpostos, a Comissão marcará a data e horário em que dará prosseguimento ao procedimento licitatório, cuja comunicação às licitantes será feita com a antecedência mínima de 24 (vinte e quatro) horas da data marcada, através da Imprensa Oficial ou de outro meio de comunicação.

5.9 - Inexistindo recurso, ou após proferida a decisão sobre recurso interposto, a Comissão dará prosseguimento ao procedimento licitatório. Inicialmente, será devolvido ao preposto da licitante inabilitada mediante recibo, o envelope fechado que diz conter a Proposta e demais documentos.

5.10 - Na ausência de qualquer preposto de licitante, a Comissão manterá em seu poder o referido envelope, que deverá ser retirado pela licitante no prazo de 30 (trinta) dias contados da data referida no aviso que marca a data da sessão de prosseguimento do procedimento licitatório.

5.11 - Será feita, em seguida, a abertura do Envelope "B". A Comissão conferirá se foram entregues no referido envelope a Proposta.

5.12 - Em seguida, a Comissão iniciará o JULGAMENTO. Inicialmente, serão examinados os aspectos formais da Proposta. O não atendimento a pelo menos uma das exigências deste Edital será motivo de DESCLASSIFICAÇÃO da proposta.

5.12.1 - A Comissão não considerará como erro as diferenças por ventura existentes nos centavos, decorrentes de operações aritméticas, desde que o somatório das diferenças nos centavos não ultrapasse o valor em real correspondente a **0,1% (zero vírgula um por cento) do valor global da proposta da licitante.**

5.13 - A Comissão fará, então, o ordenamento das propostas das demais licitantes não desclassificadas pela ordem crescente dos preços nelas apresentados;

5.14 - No caso de empate entre duas ou mais propostas classificadas, o desempate se fará por sorteio, em sessão pública, para o qual todos os licitantes serão convocados, ou na mesma sessão de julgamento das propostas, observadas as condições de preferência para a microempresa e empresa de pequeno porte.

5.15 - Será assegurado, como critério de desempate, preferência de contratação para as microempresas e empresas de pequeno porte, que apresentaram a declaração que comprova esta condição exigida neste edital.

5.16 - Entende-se por empate aquelas situações em que as propostas apresentadas pelas microempresas e empresas de pequeno porte sejam iguais ou até 10% (dez por cento) superiores à proposta mais bem classificada.

5.17 - ocorrendo o empate, proceder-se-á da seguinte forma:

5.17.1 - a microempresa ou empresa de pequeno porte mais bem classificada poderá apresentar proposta de preço inferior àquela considerada vencedora do certame, ficando obrigada a apresentar a proposta adequada com todas as exigências do item 04 do presente edital no prazo 02 (dois) úteis sob pena de decair o direito a contratação;

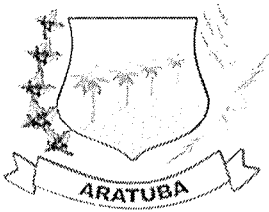

ESTADO DO CEARÁ
GOVERNO MUNICIPAL DE ARATUBA



- 5.17.2 - não ocorrendo a contratação da microempresa ou empresa de pequeno porte, na forma do subitem anterior, serão convocadas as remanescentes que porventura se enquadrem na hipótese do subitem 5.16, na ordem classificatória, para o exercício do mesmo direito;
- 5.17.3 - no caso de equivalência dos valores apresentados pelas microempresas e empresas de pequeno porte que se encontrem no intervalo estabelecido no item 5.16, será realizado sorteio entre elas para que se identifique aquela que primeiro poderá apresentar melhor oferta.
- 5.17.4 - Na hipótese da não-contratação da microempresa ou empresa de pequeno porte, o objeto licitado será adjudicado em favor da proposta originalmente vencedora do certame.
- 5.17.5 - O disposto nos itens 5.15, 5.16 e 5.17 somente se aplicará quando a melhor oferta inicial não tiver sido apresentada por microempresa ou empresa de pequeno porte.
- 5.18 - A Comissão, após os procedimentos previstos nos itens anteriores deste capítulo, suspenderá a sessão a fim de que seja lavrada Ata a ser assinada pelos membros da Comissão e pelos prepostos dos licitantes que participam da licitação.
- 5.19 - Se presentes os prepostos das licitantes à sessão, o Presidente da Comissão fará diretamente a intimação dos atos relacionados com o julgamento das propostas, fundamentando a sua decisão e registrando os atos em ata. Caberá aos prepostos das licitantes se manifestarem sobre a intenção de interpor ou não recurso, a fim de que conste em ata e seja aberto o prazo recursal. Os autos do processo estarão com vista franqueada ao interessado ou interessados na presença da Comissão.
- 5.20 - Caso não estejam presentes à sessão os prepostos das licitantes, a intimação dos atos referidos no item anterior será feita através da Imprensa Oficial ou de outro meio de comunicação, iniciando-se no dia útil seguinte à publicação, o prazo de 05 (cinco) dias úteis previsto em lei para a entrega a Comissão das razões de recursos a serem interpostos pelos recorrentes. A sessão será suspensa.
- 5.21 - As dúvidas que surgirem durante as reuniões serão esclarecidas pela Presidente da Comissão, na presença dos prepostos das licitantes.
- 5.22 - À Comissão é assegurado o direito de suspender qualquer sessão e marcar seu reinício para outra ocasião, fazendo constar esta decisão da Ata dos trabalhos. No caso, os envelopes ainda não abertos deverão ser rubricados pelos membros e se possível por, no mínimo 02 (dois) prepostos de licitantes presentes.
- 5.23 - A Comissão poderá, para analisar os Documentos de Habilitação, as Propostas e os Orçamentos, solicitar pareceres técnicos e suspender a sessão para realizar diligências a fim de obter melhores subsídios para as suas decisões.
- 5.24 - Todos os documentos ficam sob a guarda da Comissão Permanente de Licitação, até a conclusão do procedimento.
- 5.25 - No caso de decretação de feriado que coincida com a data designada para entrega dos envelopes "A" e "B" e suas aberturas, esta licitação se realizará no primeiro dia útil subsequente, na mesma hora e mesmo local, podendo, no entanto, a Comissão definir outra data, horário e até local, fazendo a publicação através da Imprensa Oficial ou de outro meio de comunicação.
- 5.26 - A Comissão não considerará qualquer oferta de vantagens não prevista neste Edital, nem preço ou vantagem baseada nas propostas das demais licitantes.
- 5.27 - Ocorrendo discrepância entre qualquer preço numérico ou por extenso, prevalecerá este último.
- 5.28 - Quando todas as licitantes forem inabilitadas ou todas as propostas forem desclassificadas, em não havendo intenção de interposição de recurso por parte de licitante, a Comissão poderá fixar às licitantes, prazo de

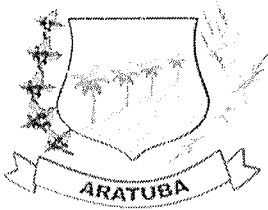

ESTADO DO CEARÁ
GOVERNO MUNICIPAL DE ARATUBA

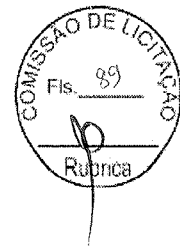

08 (oito) dias úteis para a apresentação de nova documentação ou de outras propostas nos termos do art. 48 da Lei n.º 8.666/93.

5.29 - Abertos os envelopes contendo as Propostas, após concluída a fase de habilitação, não cabe desclassificar a proposta por motivo relacionado com a habilitação, salvo em razão de fato superveniente ou só conhecido após o julgamento.

6 - DA HOMOLOGAÇÃO E ADJUDICAÇÃO

6.1 - A Comissão emitirá relatório contendo o resultado do JULGAMENTO deste Edital, com classificação das licitantes, que estará assinado pelos membros que dela participaram.

6.2 - A Homologação desta licitação e a Adjudicação do seu objeto em favor da licitante cuja proposta de preços seja vencedora são da competência do Gestor da Secretaria de Obras e Urbanismo do Município de Aratuba de Aratuba - CE.

6.3 - A Administração Pública Municipal, se reserva o direito de não homologar e revogar a presente licitação, por razões de interesse público decorrente de fato superveniente devidamente comprovado, mediante parecer escrito e fundamentado sem que caiba a qualquer das licitantes o direito.

7 - DO CONTRATO E DA GARANTIA CONTRATUAL

7.1 - O Município de ARATUBA - CE, através da SECRETARIA DE OBRAS E URBANISMO DO MUNICÍPIO DE ARATUBA e a licitante vencedora desta licitação assinarão contrato, no prazo de 05(cinco) dias úteis, contados da data da convocação para este fim expedida pela Contratante sob pena de decair do direito à contratação.

7.2 - A recusa injustificada da licitante vencedora em assinar o Contrato, aceitar ou retirar o instrumento equivalente dentro do prazo estabelecido pelo órgão contratante, caracteriza o descumprimento total da obrigação assumida, sujeitando-a a multa de **5% (cinco por cento)** sobre o valor da obra ou serviço constante de sua proposta de preços.

7.3 - A execução do contrato será acompanhada e fiscalizada por servidor especialmente designado, pela Secretaria Municipal, de acordo com o estabelecido no art. 67 da Lei Nº 8.666/93, doravante denominado(a) GERENTE DE CONTRATO.

7.3.1 - Os representantes da contratante anotarão em registro próprio todas as ocorrências relacionadas com a execução do contrato, determinando o que for necessário à regularização das faltas ou defeitos observados.

7.3.2 - As decisões e providências que ultrapassarem a competência do representante deverão ser solicitadas aos seus superiores em tempo hábil para a adoção das medidas convenientes.

7.4 - A Contratada deverá manter preposto, aceito pela Contratante, no local da obra/serviços, para representá-lo na execução do contrato. A Contratada se obriga, ainda, a manter na obra/serviços como seus responsáveis, durante todo o prazo de sua execução e até o seu recebimento definitivo pela Secretaria de Obras e Urbanismo do Município de Aratuba, todos os profissionais qualificados na habilitação desta licitação, mediante autorização da Contratante, e a seu critério, poderão ser substituídos por outros portadores de ART igual ou superior.

7.4.1 - Fica a contratada na obrigação de manter, durante toda a execução do contrato, em compatibilidade com as obrigações por ela assumidas, todas as condições de habilitação e qualificação exigidas na licitação.

7.5 - A Contratada é obrigada a reparar, corrigir, remover, reconstruir ou substituir, às suas expensas, no total ou em parte, o objeto do contrato em que se verificarem vícios, defeitos ou incorreções resultantes da execução ou de materiais empregados.

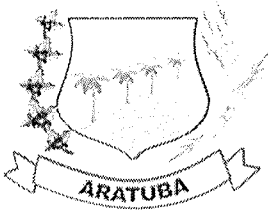

ESTADO DO CEARÁ
GOVERNO MUNICIPAL DE ARATUBA



7.6 - A Contratada é responsável pelos danos causados diretamente à Administração ou a terceiros, decorrentes de culpa ou dolo, sua ou de preposto, na execução do contrato, não excluindo ou reduzindo essa responsabilidade a fiscalização ou o acompanhamento pelo órgão interessado.

7.7 - A Contratada é responsável pelos encargos trabalhistas, previdenciários, fiscais e comerciais resultantes da execução do contrato.

7.8 - A CONTRATADA utilizará, na execução dos serviços, profissionais capacitados e qualificados para tal fim, exceto nas atividades compartilhadas que podem ser desempenhadas por profissionais de outras áreas.

7.9 - A CONTRATADA executará os serviços, na sede da Contratante ou em local a ser previamente designado por esta, dentro dos padrões e normas.

7.10 - A CONTRATADA, deverá manter a Contratante informada sobre o andamento dos serviços, informando-a sempre que se registrarem ocorrências extraordinárias.

7.11 - O prazo para o início da execução dos serviços fica fixado em 05 (cinco) dias úteis contados a partir da data de recebimento da Ordem de Serviço por parte da Contratada.

7.12 - O Prazo de execução dos serviços será de **90 (noventa) dias**, contados da data de recebimento da ordem de serviço e as etapas obedecerão rigorosamente o cronograma físico definido pelo Governo Municipal de ARATUBA - CE, que é parte integrante deste Edital.

7.13 - O Prazo de vigência do contrato será de 12 (doze) meses, contados a partir da data de sua assinatura, podendo ser prorrogado de acordo entre as partes e, em conformidade com o art. 57 da Lei nº 8.666 e alterações posteriores.

7.14 - Os prazos de início da etapa de execução, de conclusão de entrega admitem prorrogação, mantidas as demais cláusulas do contrato assegurada a manutenção de seu equilíbrio econômico-financeiro, desde que ocorra algum dos seguintes motivos, devidamente autuado em processo:

7.14.1 - alteração do projeto ou especificações pela Contratante;

7.14.2 - superveniência de fato excepcional ou imprevisível estranho à vontade das partes, que altere fundamentalmente as condições da execução do contrato;

7.14.3 - interrupção da execução do contrato ou diminuição do ritmo de trabalho por ordem e no interesse da Contratante;

7.14.4 - aumento das quantidades inicialmente previstas no contrato, nos limites estabelecidos no item 8.4 deste Edital.

7.14.5 - impedimento de execução do contrato por fato ou ato de terceiro, reconhecido pelo Governo Municipal de ARATUBA - CE, em documento contemporâneo à sua ocorrência;

7.14.6 - omissão ou atraso de providências a cargo do Governo Municipal, inclusive quanto aos pagamentos previstos de que resulte, diretamente, impedimento ou retardamento na execução do contrato, sem prejuízo das sanções legais aplicáveis aos responsáveis.

7.15 - A prorrogação de prazo deverá ser justificada por escrito e previamente autorizada pela Secretaria de Obras e Urbanismo do Município de Aratuba - CE.

7.16 - Ocorrerá a rescisão do contrato, independentemente de interpelação judicial ou extrajudicial e sem que caiba à Contratada direito a indenização de qualquer natureza, ocorrendo qualquer dos seguintes casos:

7.16.1 - não cumprimento ou cumprimento irregular das cláusulas contratuais ou da legislação vigente;

7.16.2 - lentidão na execução dos serviços, levando ao Governo Municipal a presumir pela não conclusão dos mesmos nos prazos estipulados;

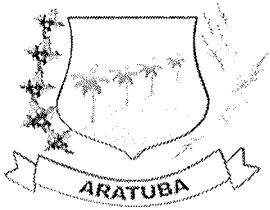

ESTADO DO CEARÁ
GOVERNO MUNICIPAL DE ARATUBA



- 7.16.3 - cometimento reiterado de erros na execução dos serviços;
- 7.16.4 - concordata, falência ou dissolução da empresa ou insolvência de seus sócios, gerentes ou diretores;
- 7.16.5 - o atraso injustificado no início da obra ou paralisação da mesma sem justa causa e prévia comunicação a contratante;
- 7.16.6 - a subcontratação total ou parcial das obras ou serviços, sem prévia autorização do Governo Municipal, a associação da Contratada com outrem, a cessão ou transferência, total ou parcial, bem como a fusão, cisão ou incorporação, não admitidas no Instrumento Convocatório e no Contrato;
- 7.16.7 - o desatendimento das determinações regulares da autoridade designada para acompanhar e fiscalizar a sua execução, assim como a de seus superiores;
- 7.16.8 - o cometimento reiterado de faltas na sua execução anotadas pelo representante do Governo Municipal, conforme previsto no parágrafo 1º do art. 67 da Lei nº. 8.666/93;
- 7.16.9 - alteração social ou a modificação da finalidade ou de estrutura da empresa, que prejudique a execução do contrato;
- 7.16.10 - razões de interesse público, de alta relevância e de amplo conhecimento, justificados e determinados pela Administração Pública;
- 7.16.11 - a supressão, por parte da Administração, de obras ou serviços de engenharia, acarretando modificação do valor inicial do contrato além do limite estabelecido na lei 8.666/93.
- 7.16.12 - a suspensão de sua execução, por ordem escrita da Contratante, por prazo superior a 90 (noventa) dias, salvo em caso de calamidade pública, grave perturbação da ordem interna ou guerra, ou ainda por repetidas suspensões que totalizem o mesmo prazo, independentemente do pagamento obrigatório de indenizações pelas sucessivas e contratualmente imprevistas desmobilizações e outras previstas, assegurado a contratada, nesses casos, o direito de optar pela suspensão do cumprimento das obrigações assumidas até que seja normalizada a situação;
- 7.16.13 - O atraso superior a 90 (noventa) dias dos pagamentos devidos pelo Governo Municipal, decorrentes de obras ou serviços, ou parcelas destes já recebidos ou executados, salvo em caso de calamidade pública, grave perturbação da ordem interna ou guerra, assegurado à Contratada o direito de optar pela suspensão do cumprimento de suas obrigações até que seja normalizada a situação;
- 7.16.14 - deixar de colocar e manter no canteiro das obras equipamento exigido para a execução dos serviços, bem como as placas de sinalização adequadas;
- 7.16.15 - a não liberação, por parte da Contratante, de área, local do objeto para execução da obra, nos prazos contratuais, bem como das fontes de materiais naturais especificadas no projeto;
- 7.16.16 - a ocorrência de casos fortuitos ou de força maior, regularmente comprovada, impeditiva da execução do Contrato;
- 7.17 - A rescisão amigável do contrato, por acordo entre as partes, deverá ser precedida de autorização escrita e fundamentada da Secretaria de Obras e Urbanismo do Município de Aratuba do Município de ARATUBA - CE.
- 7.18 - Quando a rescisão ocorrer com base nos itens 7.16.10 e 7.16.16 deste Edital, sem que haja culpa da Contratada, esta será ressarcida dos prejuízos regularmente comprovados que tiver sofrido, tendo direito a:
- a) pagamento devido pela execução do contrato até a data da rescisão;
 - b) pagamento do custo da desmobilização.

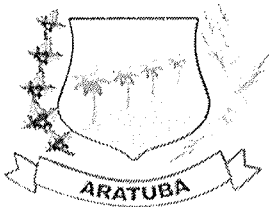

ESTADO DO CEARÁ
GOVERNO MUNICIPAL DE ARATUBA



7.19 - A Contratada, pelo prazo de 90 (noventa) dias após a execução dos serviços, será responsável por sua falta ou reparação, desde que a fiscalização do Governo Municipal comprove que danos ocorridos tenham resultado da execução imperfeita ou inadequada às especificações de origem.

7.20 - É facultada a Administração Pública Municipal, quando o convocado não assinar termo do contrato no prazo e nas condições estabelecidas neste Edital convocar os licitantes remanescentes, na ordem de classificação, para fazê-lo em igual prazo e nas mesmas condições propostas pelo primeiro classificado, inclusive quanto aos preços atualizados, de conformidade com este Edital, ou revogar esta licitação.

7.21 - A Administração Pública Municipal, poderá, a seu critério, determinar a execução antecipada de serviços, obrigando-se a Contratada a realizá-los.

7.22 - O licitante vencedor da presente licitação, a critério da contratante, no momento da contratação, se obriga a prestar garantia numa das modalidades abaixo, nos termos da Lei nº 8.666/93 e suas alterações posteriores:

- a) Caução em dinheiro;
- b) Seguro-garantia;
- c) Fiança bancária;
- d) Títulos da Dívida Pública, atendidos os requisitos anteriormente fixados.

7.23 - A garantia será de 5% (cinco por cento) sobre o valor do Contrato.

7.24 - A liberação ou a restituição da garantia será realizada após a execução da prestação a que se refere o instrumento contratual, nos termos do parágrafo 4º do artigo 56 do citado diploma legal;

7.25 - Em se tratando de garantia prestada através de caução em dinheiro junto ao GOVERNO MUNICIPAL DE ARATUBA - CE, em conta específica, a mesma será devolvida monetariamente, nos termos do parágrafo 4º Artigo 56 da Lei n.º 8.666/93, e suas alterações posteriores;

7.26 - A garantia prestada pelo(s) licitante(s) vencedor(es) somente será liberada depois de certificado, pelo GOVERNO MUNICIPAL DE ARATUBA - CE, desde que o objeto contratado tenha sido totalmente realizado a contento;

7.27 - A liberação da garantia será procedida no prazo de até 10 (dez) dias contados do recebimento do pedido formulado, por escrito, pelo(s) contratado(s).

8 - DOS ACRÉSCIMOS E/OU SUPRESSÕES AO CONTRATO

8.1 - A Contratante reserva-se o direito de, a qualquer tempo, introduzir modificações ou alterações no projeto, plantas e especificações.

8.2 - Caso as alterações ou modificações impliquem aumento ou diminuição dos serviços que tenham preços unitários cotados na proposta, valor respectivo, para efeito de pagamento ou abatimento, será apurado com base nas cotações apresentadas no orçamento.

8.3 - Caso as alterações e ou modificações não tenham no orçamento da licitante os itens correspondentes com os seus respectivos preços unitários, serão utilizados os preços unitários constantes da tabela de preços utilizada pelo Governo Municipal de ARATUBA - CE, aplicando-se o mesmo percentual de desconto de sua proposta em relação ao orçamento básico do Município.

8.4 - Ao Governo Municipal de ARATUBA - CE caberá o direito de promover acréscimos ou supressões nas obras ou serviços, que se fizerem necessários, até o limite e nos termos do art. 65, parágrafo 1º, da Lei nº 8.666/93.

8.5 - Caso haja acréscimo ou diminuição no volume dos serviços este será objeto de Termo Aditivo ao contrato, após o que será efetuado o pagamento, calculado nos termos dos itens 8.2 e 8.3.

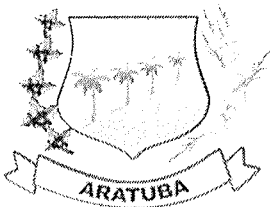

ESTADO DO CEARÁ
GOVERNO MUNICIPAL DE ARATUBA



8.6 - O presente contrato poderá ser alterado, nos casos previstos no artigo 65 da Lei Nº 8.666/93, desde que haja interesse da Administração, com a apresentação das devidas justificativas.

9 - DOS PAGAMENTOS

9.1 - A fatura relativa aos serviços executados no período de cada mês civil, cujo valor será apurado através de medição, deverá ser apresentada à Secretaria de Obras e Urbanismo do Município de Aratuba - CE, até o 5º (quinto) dia útil do mês subsequente a realização dos serviços, para fins de conferência e atestação.

9.2 - A CONTRATADA se obriga a apresentar junto à fatura dos serviços prestados, cópia da quitação das seguintes obrigações patronais referente ao mês anterior ao do pagamento:

- a) recolhimento das contribuições devidas ao INSS (parte do empregador e parte do empregado), relativas aos empregados envolvidos na execução do objeto deste instrumento;
- b) recolhimento do FGTS, relativo aos empregados referidos na alínea superior;
- c) comprovante de recolhimento do PIS e ISS, quando for o caso, dentro de 20 (vinte) dias a partir do recolhimento destes encargos.

9.3 - Os pagamentos serão efetuados, mediante a apresentação da fatura, nota fiscal de serviços, medições e recibo, até 30 (trinta) dias após a sua certificação pela Secretaria de Obras e Urbanismo do Município de Aratuba - CE.

9.4 - Nenhum pagamento isentará a CONTRATADA das suas responsabilidades contratuais, nem implicará na aprovação definitiva dos serviços executados, total ou parcialmente.

9.5 - Ocorrendo erro na fatura ou outra circunstância que desaconselhe o pagamento, a CONTRATADA será cientificada, a fim de que tome providências.

9.6 - Poderá a CONTRATANTE sustar o pagamento da CONTRATADA nos seguintes casos:

- a) quando a CONTRATADA deixar de recolher multas a que estiver sujeita, dentro do prazo fixado;
- b) quando a CONTRATADA assumir obrigações em geral para com terceiros, que possam de qualquer forma prejudicar a CONTRATANTE;
- c) inadimplência da CONTRATADA na execução dos serviços.

9.7 - O Contrato não será reajustado antes de decorrido 01 (um) ano da sua assinatura, circunstância na qual poderá ser aplicado o índice utilizado para a construção civil previsto pela Fundação Getúlio Vargas – FGV.

9.7.1 – No cálculo dos reajustes se utilizará a seguinte fórmula:

$$R = V \left[\frac{I - I_0}{I_0} \right]$$

R = Valor do reajuste procurado;

V = Valor contratual dos serviços a serem reajustados;

I₀ = Índice inicial - refere-se ao mês da apresentação da proposta;

I = Índice final - refere-se ao mês de aniversário anual da proposta.

OBSERVAÇÃO: O FATOR deve ser truncado na quarta casa decimal, ou seja, desprezar totalmente da quinta casa decimal em diante.

9.8 – Poderá ser restabelecida a relação que as partes pactuaram inicialmente entre os encargos do contratado e a retribuição da Administração para a justa remuneração do serviço, desde que objetivando a manutenção do

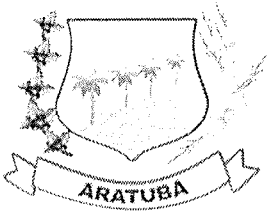

ESTADO DO CEARÁ
GOVERNO MUNICIPAL DE ARATUBA



equilíbrio econômico-financeiro inicial do contrato, na hipótese de sobrevirem fatos imprevisíveis, ou previsíveis, porém de consequências incalculáveis, retardadores ou impeditivos da execução do ajustado, ou ainda, em caso de força maior, caso fortuito ou fato do príncipe, configurando álea econômica extraordinária e extracontratual, nos termos do Art. 65, Inciso II, alínea "d" da Lei 8.666/93, devendo ser formalizado através de ato administrativo.

9.9 – Nos casos de eventuais atrasos de pagamento, desde que a Contratada não tenha concorrido de alguma forma para tanto, o valor devido deverá ser acrescido de encargos moratórios proporcionais aos dias de atraso, apurados desde a data limite prevista para o pagamento até a data do efetivo pagamento, aplicando-se a seguinte fórmula:

$$EM = I \times N \times VP$$

EM = Encargos Moratórios a serem acrescidos ao valor originariamente devido

I = Índice de atualização financeira, calculado segundo a fórmula:

$$I = (Tx / 100) / 365$$

Tx = IPCA (IBGE)

N = Número de dias entre a data limite prevista para o pagamento e a data do efetivo pagamento

VP = Valor da Parcela em atraso

10 - DAS MULTAS

10.1 - A Contratante poderá aplicar as seguintes multas:

10.1.1 - 0,05% (cinco centésimos por cento) sobre o valor da etapa, por dia que esta exceder o prazo de entrega previsto no cronograma físico, salvo quanto ao último prazo parcial, cuja multa será compreendida na penalidade por inobservância do prazo global;

10.1.2 - 0,1% (um décimo por cento) sobre o valor global do Contrato, por dia que exercer ao prazo contratual;

10.1.3 - 20% (vinte por cento) do valor total do Contrato, na hipótese de rescisão do Contrato por culpa da Contratada, sem prejuízos de outras penalidades previstas em lei;

10.1.4 - 0,0001% (um décimo milésimo por cento) sobre o valor global do Contrato por descumprimento às recomendações estabelecidas neste Edital ou no Contrato, conforme o caso;

10.1.5 - 10% (dez por cento) do valor global do Contrato, se a Contratada transferir a execução dos serviços a terceiros, no todo ou em parte, sem prévia autorização escrita da SECRETARIA DE OBRAS E URBANISMO DO MUNICÍPIO DE ARATUBA - CE;

10.1.6 - 5% (cinco por cento) sobre o valor do Contrato, se a Contratada recusar-se em corrigir qualquer serviço rejeitado, caracterizando-se a recusa, caso a correção não se efetivar nos 5 (cinco) dias que se seguirem à data da comunicação formal da rejeição.

10.2 - Da aplicação de multa será a Contratada notificada pela Administração Municipal, tendo, a partir da notificação, o prazo de 10 (dez) dias para recolher a importância correspondente na Tesouraria do Governo Municipal. O pagamento dos serviços não será efetuado à Contratada se esta deixar de recolher multa que lhe for imposta.

10.3 - A multa aplicada por descumprimento do prazo global será deduzida do pagamento da última parcela e as multas por infrações de prazo parciais serão deduzidas, de imediato, dos valores das prestações a que correspondam.

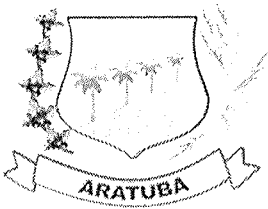

ESTADO DO CEARÁ
GOVERNO MUNICIPAL DE ARATUBA



10.4 - Os valores resultantes das multas aplicadas por descumprimento de prazos parciais serão devolvidos por ocasião do recebimento definitivo dos serviços, se a Contratada, recuperando os atrasos verificados em fases anteriores do Cronograma Físico, entregar os serviços dentro do prazo global estabelecido.

10.5 - A licitante adjudicatária que se recusar, injustificadamente, em firmar o Contrato dentro do prazo de 5 (cinco) dias úteis a contar da notificação que lhe será encaminhada, estará sujeita à multa de **5%** (cinco por cento) do valor total adjudicado, sem prejuízo das demais penalidades cabíveis, por caracterizar descumprimento total da obrigação assumida.

10.6 - Todas as multas poderão ser cobradas cumulativamente ou independentemente.

11 - DOS RECURSOS FINANCEIROS E ORÇAMENTÁRIOS

11.1 - A despesa estimada da ordem de **R\$ 124.053,54 (cento e vinte e quatro mil cinquenta e três reais e cinquenta e quatro centavos)**, e correrá à conta da dotação orçamentária da Secretaria de Obras e Urbanismo do Município de Aratuba - CE, com recursos previstos na seguinte classificação: Atividade: 0501.15.451.0285.1.009 – PAVIMENTAÇÃO AMPLIAÇÃO E MELHORIA DA MALHA VIARIA RODOVIARIA MUNICIPAL / Elemento de Despesa: 4.4.90.51.00 – OBRAS E INSTALAÇÕES.

12 - DOS RECURSOS

12.1 - Das decisões proferidas pela Comissão Permanente de Licitação caberão recursos nos termos do art. 109 da Lei n.º 8.666/93.

12.2 - Os recursos deverão ser dirigidos ao Presidente da Comissão Permanente de Licitação, interpostos mediante petição, devidamente arazoada subscrita pelo representante legal da recorrente, que comprovará sua condição como tal.

12.3 - Os recursos relacionados com a habilitação e inabilitação da licitante e do julgamento das propostas deverão ser entregues ao Presidente ou a um dos Membros da Comissão Permanente de Licitação do Governo Municipal de ARATUBA – CE ou encaminhado por meio eletrônico, através do **e-mail: aratubalicitacao@gmail.com**, no devido prazo, não sendo conhecidos os interpostos fora dele.

12.4 - Interposto, o recurso será comunicado aos demais licitantes, que poderão impugná-los no prazo de 05(cinco) dias úteis.

12.5 - Decidido o recurso pela Comissão, sem provimento, deverá ser enviado, devidamente informado à Secretaria de Obras e Urbanismo do Município de Aratuba - CE.

12.6 - Nenhum prazo de recurso se inicia ou corre sem que os autos do processo estejam com vista franqueada ao interessado.

12.7 - Na contagem dos prazos excluir-se-á o dia do início e incluir-se-á o do vencimento, e considerar-se-ão os dias consecutivos, exceto quando for explicitamente disposto em contrário.

13 - DAS PENALIDADES E DAS SANÇÕES

13.1 - A licitante que, convocada pelo Governo Municipal de ARATUBA - CE para assinar o instrumento de contrato, se recusar a fazê-lo dentro do prazo previsto neste Edital, sem motivo justificado aceito pela Contratante, estará sujeita à suspensão temporária de participação em licitação promovida pelos órgãos do Município de ARATUBA - CE, pelo prazo de 02 (dois) anos.

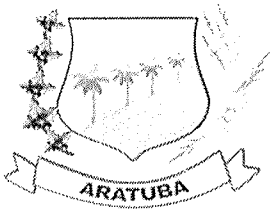

ESTADO DO CEARÁ
GOVERNO MUNICIPAL DE ARATUBA

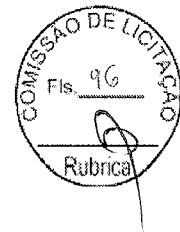

13.2 - O atraso injustificado na execução do contrato sujeitara a Contratada à multa de mora prevista no presente Edital, podendo a Contratante rescindir unilateralmente o contrato. À Contratada será aplicada, ainda, a pena de SUSPENSÃO de participação em licitação promovida pelos órgãos do Município de ARATUBA - CE, pelo prazo de 02 (dois) anos, período durante o qual estará impedida de contratar com o Município de ARATUBA - CE.

13.3 - Em caso de a Licitante ou Contratada ser reincidente, será declarada como inidônea para licitar e contratar com o Município de ARATUBA - CE.

13.4 - As sanções previstas neste Edital serão aplicadas pela Administração Municipal, à licitante vencedora desta licitação ou à Contratada, facultada a defesa prévia da interessada nos seguintes casos:

13.4.1 - de 05 (cinco) dias úteis, nos casos de ADVERTÊNCIA e de SUSPENSÃO;

13.4.2 - de 10 (dez) dias da abertura de vista do processo, no caso de DECLARAÇÃO DE INIDONEIDADE para licitar ou contratar com o Município de ARATUBA - CE.

13.5 - As sanções de ADVERTÊNCIA, SUSPENSÃO e DECLARAÇÃO DE INIDONEIDADE para licitar ou contratar com o Município de ARATUBA - CE, poderão ser aplicadas juntamente com as de MULTA prevista neste Edital;

13.6 - As sanções de SUSPENSÃO e de DECLARAÇÃO DE IDONEIDADE para licitar ou contratar com o Município de ARATUBA - CE, poderão também ser aplicadas às licitantes ou aos profissionais que, em razão dos contratos firmados com qualquer órgão da Administração Pública Federal, Estadual e Municipal:

I - tenha sofrido condenação definitiva por praticarem, por meios dolosos, fraude fiscal no recolhimento de quaisquer tributos;

II - tenham praticados atos ilícitos visando a frustrar os objetivos da licitação;

III - demonstrem possuir inidoneidade para contratar com a Administração Pública em virtude de atos ilícitos praticados.

13.7 - Somente após a Contratada ressarcir o Município de ARATUBA - CE pelos prejuízos causados e após decorrido o prazo de SUSPENSÃO aplicada é que poderá ser promovida a reabilitação perante a própria autoridade que aplicou a sanção.

13.8 - A declaração de idoneidade é da competência exclusiva do Secretário Municipal de Obras e Urbanismo.

14 - DOS ENCARGOS DIVERSOS

14.1 - A Contratada se obriga a efetuar, caso solicitado pela Contratante, testes previstos nas normas da ABNT, para definir as características técnicas de qualquer equipamento, material ou serviço a ser executado.

14.2 - As ligações provisórias que se fizerem necessárias para a execução dos serviços, bem como a obtenção de licenças e alvarás, correrão por conta exclusiva da Contratada.

15 - DAS DISPOSIÇÕES FINAIS

15.1 - As informações sobre esta licitação podem ser obtidas junto à Comissão Permanente de Licitação do Governo Municipal de ARATUBA - CE, sito à Rua Júlio Pereira, Nº 304 – Centro, Aratuba/CE, de segunda às sextas-feiras, das 08h:00min às 12h:00min.

15.2 - Sem que caiba aos licitantes qualquer tipo de reclamação ou indenização, fica assegurado à autoridade competente:

- Alterar as condições do presente edital, fazendo a reposição do prazo na forma da Lei;

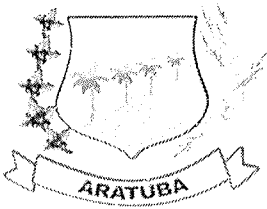

ESTADO DO CEARÁ
GOVERNO MUNICIPAL DE ARATUBA



- Revogar a presente licitação por razões de interesse público decorrente de fato superveniente devidamente comprovado.

15.2.1 - A autoridade competente deve anular esta licitação, por ilegalidade, mediante parecer escrito e devidamente fundamentado.

15.3 - Quaisquer esclarecimentos serão prestados pela Comissão Permanente de Licitação, durante o expediente normal.

15.4 - Fica eleito o foro vinculado de ARATUBA - CE para dirimir qualquer dúvida na execução deste Edital.

ARATUBA/CE, 14 de Outubro de 2022.

Raquel Ferreira de Paiva

Presidente da Comissão Permanente de Licitação

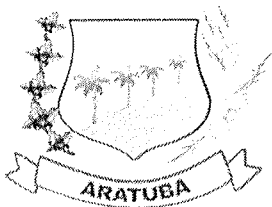

ESTADO DO CEARÁ
GOVERNO MUNICIPAL DE ARATUBA



ANEXO I

Memorial Descritivo, Planilha Orçamentária, Memorial de Cálculo, Cronograma Físico-Financeiro, Encargos Sociais sobre Mão de Obra, Bonificações e Despesas Indiretas – BDI.

OBJETO: CONTRATAÇÃO DE EMPRESA ESPECIALIZADA PARA CONSTRUÇÃO DE UMA PONTE NA LOCALIDADE DE CAMARÃO/SALGADO E PAVIMENTAÇÃO DA VIA DE ACESSO, NO MUNICÍPIO DE ARATUBA/CE, conforme especificações a seguir:

A despesa estimada da ordem de **R\$ 124.053,54 (cento e vinte e quatro mil cinquenta e três reais e cinquenta e quatro centavos)**, e correrá à conta da dotação orçamentária da SECRETARIA DE OBRAS E URBANISMO DO MUNICÍPIO DE ARATUBA - CE, com recursos previstos na seguinte classificação: Atividade: 0501.15.451.0285.1.009 – PAVIMENTAÇÃO AMPLIAÇÃO E MELHORIA DA MALHA VIARIA RODOVIARIA MUNICIPAL / Elemento de Despesa: 4.4.90.51.00 – OBRAS E INSTALAÇÕES.

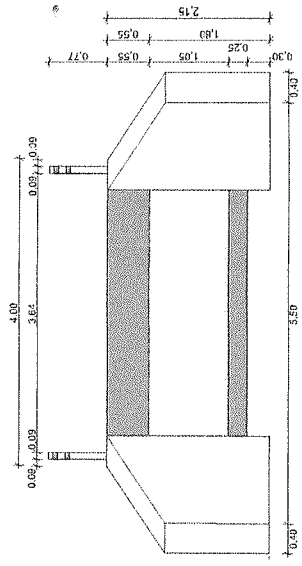

ELEVACÃO 02
Escala: 1:50

02.

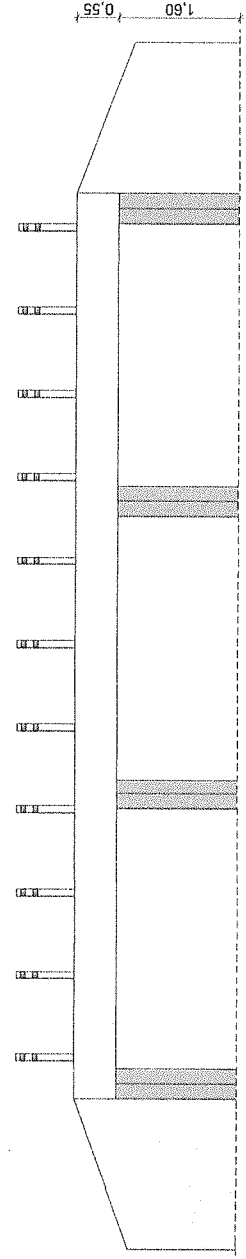

ELEVACÃO 01
Escala: 1:50

03.

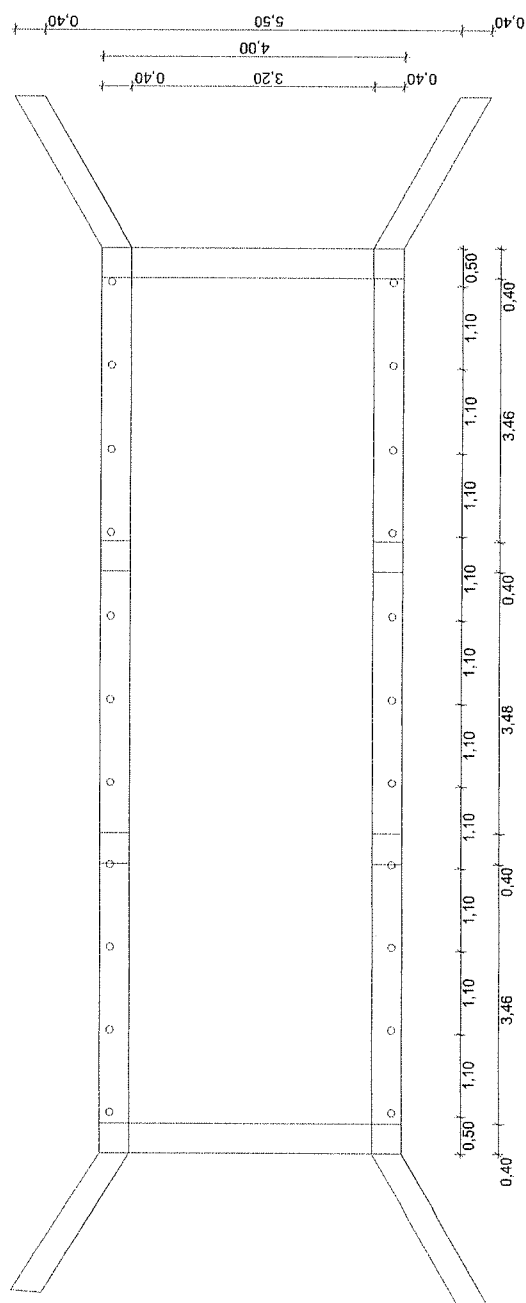

PLANTA BAIXA TÉCNICA - PONTE
Escala: 1:30

01.

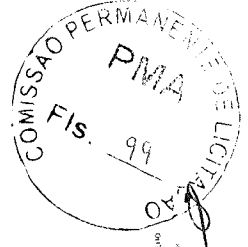
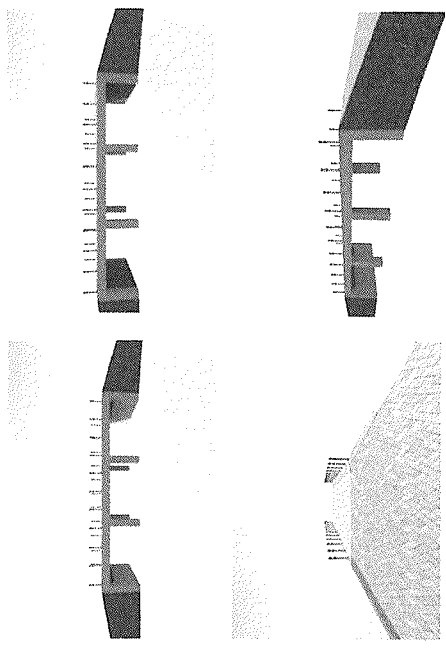

PROJETO DE PAISAGISMO -
 PONTE LOCALIDADE DE CAMARAO
 ARQUITETA: ()
 CAU: CLIENTE:
 A 187185 - PREFEITURA MUNICIPAL DE ARARUAMA
 ASSINATURA: _____
 ASSUNTO: PLANTA TÉCNICA
 ESCALA: 1:30
 ENDEREÇO: PIAUIZINHA, 133
 IMPRIMIR: AZ 01/01
 SEDESOCORDE: _____
 RESPONSAVEL TÉCNICA: _____
 IMPRIMIR: AZ 01/01

Documento assinado digitalmente por
 ANTONIO JACQUES FERREIRA COSTA
 CPF: 042.245.840-18
 Registro em 12/03/2020 16:46:27 em 01/04/2020 10:39:07

PLANILHA ORÇAMENTÁRIA

OBRA: CONSTRUÇÃO DE UMA PONTE NA LOCALIDADE DE CAMARÃO - SALGADO E PAVIMENTAÇÃO DA VIA DE ACESSO, NO MUNICÍPIO DE ARATUBA - CEARÁ

DESCRIÇÃO: ORÇAMENTO PARA CONSTRUÇÃO DE UMA PONTE NA LOCALIDADE DE CAMARÃO - SALGADO E PAVIMENTAÇÃO DA VIA DE ACESSO, NO MUNICÍPIO DE ARATUBA - CEARÁ

LOCAL: MUNICÍPIO DE ARATUBA - CEARÁ

CLIENTE: PREFEITURA MUNICIPAL DE ARATUBA

DATA: 15/08/2022 **VERSÃO:** - **BDI:** 20,42%

FONTES: SBC 2022/08 - FORTALEZA 112,76% - 08/2022
SEINFRA 027 SEM DESONERAÇÃO 112,76% 71,07% 05/2021
SICRO 2016/11 SEM DESONERAÇÃO 118,48% - 03/2017
SICRO NOVO 2022/04 - - 07/2022
SINAPI 2022/07 SEM DESONERAÇÃO 112,51% 70,80% 08/2022

ITEM	CÓDIGO	DESCRIÇÃO	FONTE	UNIDADE	QTD	VALOR UNITÁRIO R\$		PREÇO TOTAL R\$	
						SEM BDI	COM BDI	SEM BDI	COM BDI
SERVIÇOS PRELIMINARES									
1	C1937	PLACAS PADRÃO DE OBRA	SEINFRA	M2	6,00	154,64	186,21	927,84	7.232,17
1.1	C1630	LOCAÇÃO DA OBRA - EXECUÇÃO DE GABARITO	SEINFRA	M2	75,60	6,57	7,91	496,69	597,99
1.2	C0369	BARRACÃO ABERTO	SEINFRA	M2	12,00	124,67	150,12	1.496,04	1.801,44
1.3	98524	LIMPEZA MANUAL DE VEGETAÇÃO EM TERRENO COM ENXADA.AF_05/2018	SINAPI	M2	75,60	2,69	3,23	203,36	244,18
1.4	C0330	ATERRO C/COMPACTAÇÃO MANUAL S/CONTROLE, MAT. C/AQUISIÇÃO	SEINFRA	M3	30,00	96,09	115,71	2.882,70	3.471,30
1.5								14.259,20	17.170,52
FUNDAÇÃO									
2	96623	LASTRO COM MATERIAL GRANULAR, APLICADO EM BLOCOS DE COROAMENTO, ESPESSURA DE *10 CM*. AF_08/2017	SINAPI	M3	0,51	196,65	236,80	100,29	120,76
2.1	96523	ESCAVAÇÃO MANUAL PARA BLOCO DE COROAMENTO OU SAPATA (INCLUINDO ESCAVAÇÃO PARA COLOCAÇÃO DE FORMAS). AF_06/2017	SINAPI	M3	4,80	86,02	103,58	412,89	497,18
2.2	C1266	ESCAVAÇÃO MANUAL CAMPO ABERTO EM TERRA ATÉ 2M	SEINFRA	M3	17,28	50,22	60,47	867,80	1.044,92
2.3	C0054	ALVENARIA DE EMBASAMENTO DE PEDRA ARGAMASSADA	SEINFRA	M3	14,08	451,82	544,08	6.361,62	7.660,64
2.4	C0843	CONCRETO PVIBR., FCK 25 MPa COM AGREGADO ADQUIRIDO	SEINFRA	M3	2,68	437,42	526,74	1.172,28	1.411,66
2.5	101175	ESTACA BROCA DE CONCRETO, DIÂMETRO DE 30CM, ESCAVAÇÃO MANUAL COM TRADO CONCHA, COM ARMADURA DE ARRANQUE. AF_05/2020	SINAPI	M	48,00	111,34	134,07	5.344,32	6.435,36
2.6								51.240,55	61.698,85
ESTRUTURA E ROLAMENTO									
3	C3345	ALVENARIA DE PEDRA ARGAMASSADA (TRAÇO 1:3) C/AGREGADOS ADQUIRIDOS	SEINFRA	M3	14,59	469,43	565,28	6.848,98	8.247,43
3.1	C0217	ARMADURA CA-60 FINA D=3,40 A 6,40mm	SEINFRA	KG	171,80	12,64	15,22	2.171,55	2.614,79
3.2	C0216	ARMADURA CA-50A MÉDIA D= 6,3 A 10,0mm	SEINFRA	KG	976,10	14,46	17,41	14.114,40	16.993,90
3.3	C0215	ARMADURA CA-50A GROSSA D= 12,5 A 25,0mm	SEINFRA	KG	667,60	15,39	18,53	10.274,36	12.370,62
3.4	C0843	CONCRETO PVIBR., FCK 25 MPa COM AGREGADO ADQUIRIDO	SEINFRA	M3	18,00	437,42	526,74	7.873,56	9.481,32
3.5	C1399	FORMA PLANA CHAPA COMPENSADA PLASTIFICADA, ESP.= 12mm UTIL. 5X	SEINFRA	M2	97,98	101,63	122,38	9.957,70	11.990,79
3.6								30.752,20	37.028,48
SERVIÇOS DIVERSOS									
4	C0354	BALIZADOR EM PVC RÍGIDO D=3" C/ENCHIMENTO DE CONCRETO	SEINFRA	UN	16,00	173,04	208,37	2.768,64	3.333,92
4.1	C4918	PISO INTERTRAVADO TIPO TÍJOLINHO (20X10X10)CM 35MPa, COR CINZA - COMPACTAÇÃO MECANIZADA	SEINFRA	M2	17,40	70,09	84,40	1.219,56	1.468,56
4.2	C2896	PAVIMENTAÇÃO EM PEDRA TOSCA S/ REJUNTAMENTO (AGREGADO ADQUIRIDO)	SEINFRA	M2	500,00	38,42	46,26	19.210,00	23.130,00
4.3	C0365	BANQUETA/ MEIO FIO DE CONCRETO MOLDADO NO LOCAL	SEINFRA	M	300,00	25,18	30,32	7.554,00	9.096,00
4.4								2767,36	923,52
5									

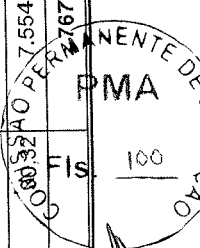

PLANILHA ORÇAMENTÁRIA

OBRA: CONSTRUÇÃO DE UMA PONTE NA LOCALIDADE DE CAMARÃO - SALGADO E PAVIMENTAÇÃO DA VIA DE ACESSO, NO MUNICÍPIO DE ARATUBA - CEARÁ

DESCRIÇÃO: ORÇAMENTO PARA CONSTRUÇÃO DE UMA PONTE NA LOCALIDADE DE CAMARÃO - SALGADO E PAVIMENTAÇÃO DA VIA DE ACESSO, NO MUNICÍPIO DE ARATUBA - CEARÁ

LOCAL: MUNICÍPIO DE ARATUBA - CEARÁ

CLIENTE: PREFEITURA MUNICIPAL DE ARATUBA

DATA: 15/08/2022	BDI: 20,42%			
FONTES:	VERSÃO	HORA	MES	DATA REF.
SBC	2022/08 - Fortaleza	112,76%	-	08/2022
SEINFRA	027 SEM DESONERAÇÃO	112,76%	71,07%	08/2021
SICRO	2016/11 SEM DESONERAÇÃO	118,48%	-	03/2017
SICRO NOVO	2022/04	-	-	07/2022
SINAPI	2022/07 SEM DESONERAÇÃO	112,51%	70,80%	08/2022

ITEM	CÓDIGO	DESCRIÇÃO	FONTE	UNIDADE	QTD	VALOR UNITÁRIO R\$		PREÇO TOTAL R\$	
						SEM BDI	COM BDI	SEM BDI	COM BDI
5.1	C1628	LIMPEZA GERAL	SEINFRA	M2	64,00	11,99	14,43	767,36	923,52
						VALOR BDI TOTAL:		21.027,60	
						VALOR ORÇAMENTO:		103.025,94	
						VALOR TOTAL:		124.053,54	

Documento assinado digitalmente
 ANTONIO JANAEL FREITAS COELHO
 Data: 07/10/2022 15:45:57-0300
 Verifique em <https://verificador.iti.br>

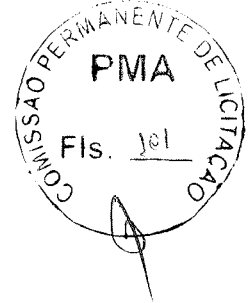

PLANILHA ORÇAMENTÁRIA - CUSTO DIRETO

OBRA: CONSTRUÇÃO DE UMA PONTE NA LOCALIDADE DE CAMARÃO - SALGADO E PAVIMENTAÇÃO DA VIA DE ACESSO, NO MUNICÍPIO DE ARATUBA - CEARÁ

DESCRIÇÃO: ORÇAMENTO PARA CONSTRUÇÃO DE UMA PONTE NA LOCALIDADE DE CAMARÃO - SALGADO E PAVIMENTAÇÃO DA VIA DE ACESSO, NO MUNICÍPIO DE ARATUBA - CEARÁ

LOCAL: MUNICÍPIO DE ARATUBA - CEARÁ

CLIENTE: PREFEITURA MUNICIPAL DE ARATUBA

DATA: 15/08/2022 **BDI:** 20,42%

FONTE **VERSÃO** **HORA** **MES** **DATA REF.**
 SBC 2022/08 - Fortaleza 112,76% - 08/2022
 SEINFRA 027 SEM DESONERAÇÃO 112,76% 71,07% 05/2021
 SICRO 2016/11 SEM DESONERAÇÃO 118,48% - 03/2017
 SICRO NOVO 2022/04 - - 07/2022
 SINAPI 2022/07 SEM DESONERAÇÃO 112,51% 70,80% 08/2022

ITEM	CÓDIGO	DESCRIÇÃO	FONTE	UNIDADE	QTD	CUSTO DIRETO (R\$)			PREÇO UNITÁRIO (R\$)	PREÇO TOTAL (R\$)
						MÃO DE OBRA	MATERIAL	EQUIPAMENTOS		
SERVIÇOS PRELIMINARES										
1.1	C1937	PLACAS PADRÃO DE OBRA	SEINFRA	M2	6,00	34,27	120,37	0,00	0,00	186,21
1.2	C1630	LOCAÇÃO DA OBRA - EXECUÇÃO DE GABARITO	SEINFRA	M2	75,60	5,22	1,35	0,00	0,00	7,91
1.3	C0369	BARRAÇÃO ABERTO	SEINFRA	M2	12,00	60,10	64,57	0,00	0,00	150,12
1.4	98524	LIMPEZA MANUAL DE VEGETAÇÃO EM TERRENO COM ENXADA.AF_05/2018	SINAPI	M2	75,60	1,78	0,00	0,00	0,91	3,23
1.5	C0330	ATERRO C/COMPACTAÇÃO MANUAL S/CONTROLE. MAT. C/AQUISIÇÃO	SEINFRA	M3	30,00	29,13	66,96	0,00	0,00	115,71
FUNDAÇÃO										
2.1	96623	LASTRO COM MATERIAL GRANULAR, APLICADO EM BLOCOS DE COROAMENTO. ESPESSURA DE *10 CM*. AF_08/2017	SINAPI	M3	0,51	65,01	107,07	0,11	24,46	236,80
2.2	96523	ESCAVAÇÃO MANUAL PARA BLOCO DE COROAMENTO OU SAPATA (INCLUINDO ESCAVAÇÃO PARA COLOCAÇÃO DE FORMAS). AF_06/2017	SINAPI	M3	4,80	59,21	0,00	0,00	26,81	103,58
2.3	C1256	ESCAVAÇÃO MANUAL CAMPO ABERTO EM TERRA ATÉ 2M	SEINFRA	M3	17,28	50,22	0,00	0,00	0,00	60,47
2.4	C0054	ALVENARIA DE EMBASAMENTO DE PEDRA ARGAMASSADA	SEINFRA	M3	14,08	293,21	158,61	0,00	0,00	544,08
2.5	C0843	CONCRETO P/VIBR., FCK 25 MPa COM AGREGADO ADQUIRIDO	SEINFRA	M3	2,68	117,70	319,72	0,00	0,00	526,74
2.6	101175	ESTACA BROCA DE CONCRETO, DIÂMETRO DE 30CM, ESCAVAÇÃO MANUAL COM TRADO CONCHA, COM ARMADURA DE ARRANQUE. AF_05/2020	SINAPI	M	48,00	40,48	53,28	0,25	17,33	134,07
ESTRUTURA E ROLAMENTO										
3.1	C3345	ALVENARIA DE PEDRA ARGAMASSADA (TRAÇO 1:3) C/AGREGADOS ADQUIRIDOS	SEINFRA	M3	14,59	287,19	182,24	0,00	0,00	565,28
3.2	C0217	ARMADURA CA-60 FINA D=3,40 A 6,40mm	SEINFRA	KG	171,80	2,92	9,72	0,00	0,00	15,22
3.3	C0216	ARMADURA CA-50A MÉDIA D= 6,3 A 10,0mm	SEINFRA	KG	976,10	3,33	11,13	0,00	0,00	17,41
3.4	C0215	ARMADURA CA-50A GROSSA D= 12,5 A 25,0mm	SEINFRA	KG	667,60	4,17	11,22	0,00	0,00	18,53
3.5	C0843	CONCRETO P/VIBR., FCK 25 MPa COM AGREGADO ADQUIRIDO	SEINFRA	M3	18,00	117,70	319,72	0,00	0,00	526,74
3.6	C1399	FORMA PLANA CHAPA COMPENSADA PLASTIFICADA, ESP. = 12mm UTIL. 5X	SEINFRA	M2	97,98	56,41	45,22	0,00	0,00	122,38
SERVIÇOS DIVERSOS										
4.1	C0354	BALIZADOR EM PVC RÍGIDO D=3" C/ENCHIMENTO DE CONCRETO	SEINFRA	UN	16,00	41,02	132,02	0,00	0,00	35,33
4.2	C4918	PISO INTERTRAVADO TIPO TIJOLINHO (20X10X10)CM 35MPa, COR CINZA - COMPACTAÇÃO MECANIZADA	SEINFRA	M2	17,40	17,63	52,46	0,00	0,00	14,31
										61.698,85
										8.247,43
										2.614,79
										16.993,90
										12.370,62
										9.481,32
										11.990,79
										37.028,48
										3.333,92
										1.468,56

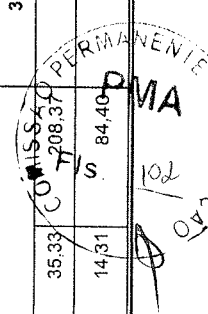

 COMISSÃO PERMANENTE DE LICITAÇÃO

PLANILHA ORÇAMENTÁRIA - CUSTO DIRETO

OBRA: CONSTRUÇÃO DE UMA PONTE NA LOCALIDADE DE CAMARÃO - SALGADO E PAVIMENTAÇÃO DA VIA DE ACESSO, NO MUNICÍPIO DE ARATUBA - CEARÁ

DATA: 15/08/2022 **BDI:** 20,42%

DESCRIÇÃO: ORÇAMENTO PARA CONSTRUÇÃO DE UMA PONTE NA LOCALIDADE DE CAMARÃO - SALGADO E PAVIMENTAÇÃO DA VIA DE ACESSO, NO MUNICÍPIO DE ARATUBA - CEARÁ

LOCAL: MUNICÍPIO DE ARATUBA - CEARÁ

CLIENTE: PREFEITURA MUNICIPAL DE ARATUBA

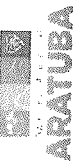

FONTE	VERSÃO	HORA	MES	DATA REF.
SBC	2022/08 - Fortaleza	112,76%	-	08/2022
SEINFRA	027 SEM DESONERAÇÃO	112,76%	71,07%	05/2021
SICRO	2016/11 SEM DESONERAÇÃO	118,48%	-	03/2017
SICRO NOVO	2022/04	-	-	07/2022
SINAPI	2022/07 SEM DESONERAÇÃO	112,51%	70,80%	08/2022

ITEM	CÓDIGO	DESCRIÇÃO	FONTE	UNIDADE	QTD	CUSTO DIRETO (R\$)			PREÇO UNITÁRIO (R\$)	PREÇO TOTAL (R\$)
						MÃO DE OBRA	MATERIAL	EQUIPAMENTOS		
4.3	C2896	PAVIMENTAÇÃO EM PEDRA TOSCA S/ REJUNTAMENTO (AGREGADO ADQUIRIDO)	SEINFRA	M2	500,00	18,54	19,88	0,00	7,84	23.130,00
4.4	C0365	BANQUETA/ MEIO FIO DE CONCRETO MOLDADO NO LOCAL	SEINFRA	M	300,00	14,54	10,64	0,00	5,14	9.096,00
5		SERVIÇO FINAL								923,52
5.1	C1628	LIMPEZA GERAL	SEINFRA	M2	64,00	11,99	0,00	0,00	2,44	923,52
VALOR BDI TOTAL: 21.027,60 VALOR ORÇAMENTO: 103.025,94 VALOR TOTAL: 124.053,54										

gov.br

Documento assinado digitalmente
 ANTONIO JANAEL FREITAS COELHO
 Data: 07/10/2022 15:50:53-0300
 Verifique em <https://verificador.iti.br>

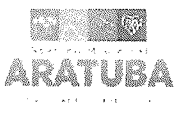

RESUMO DO ORÇAMENTO

 ARATUBA <small>MUNICÍPIO DO CEARÁ</small>	OBRA:	CONSTRUÇÃO DE UMA PONTE NA LOCALIDADE DE CAMARÃO - SALGADO E PAVIMENTAÇÃO DA VIA DE ACESSO, NO MUNICÍPIO DE ARATUBA - CEARÁ	DATA : 15/08/2022		BDI : 20,42%		
	DESCRIÇÃO:	ORÇAMENTO PARA CONSTRUÇÃO DE UMA PONTE NA LOCALIDADE DE CAMARÃO - SALGADO E PAVIMENTAÇÃO DA VIA DE ACESSO, NO MUNICÍPIO DE ARATUBA - CEARÁ	FONTE	VERSÃO	HORA	MES	REF.
	LOCAL:	MUNICÍPIO DE ARATUBA - CEARÁ	SBC	2022/08 - Fortaleza	112,76%	-	08/2022
	CLIENTE:	PREFEITURA MUNICIPAL DE ARATUBA	SEINFRA	027 SEM DESONERAÇÃO	112,76%	71,07%	05/2021
			SICRO	2016/11 SEM DESONERAÇÃO	118,48%	-	03/2017
		SICRO	2022/04	-	-	07/2022	
		SINAPI	2022/07 SEM DESONERAÇÃO	112,51%	70,80%	08/2022	

CÓDIGO	DESCRIÇÃO	PREÇO TOTAL	%
1	SERVIÇOS PRELIMINARES	7.232,17	5,83
2	FUNDAÇÃO	17.170,52	13,84
3	ESTRUTURA E ROLAMENTO	61.698,85	49,74
4	SERVIÇOS DIVERSOS	37.028,48	29,85
5	SERVIÇO FINAL	923,52	0,74
		VALOR BDI TOTAL:	21.027,60
		VALOR ORÇAMENTO:	103.025,94
		VALOR TOTAL:	124.053,54

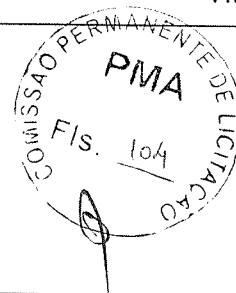

Documento assinado digitalmente
ANTONIO JANAEL FREITAS COELHO
 Data: 07/10/2022 15:40:04-0300
 Verifique em <https://verificador.iti.br>

MEMÓRIAS DE CÁLCULO					
	OBRA:	CONSTRUÇÃO DE UMA PONTE NA LOCALIDADE DE CAMARÃO - SALGADO E PAVIMENTAÇÃO DA VIA DE ACESSO, NO MUNICÍPIO DE ARATUBA - CEARÁ	DATA : 15/08/2022		BDI : 20,42%
	DESCRIÇÃO:	ORÇAMENTO PARA CONSTRUÇÃO DE UMA PONTE NA LOCALIDADE DE CAMARÃO - SALGADO E PAVIMENTAÇÃO DA VIA DE ACESSO, NO MUNICÍPIO DE ARATUBA - CEARÁ	FORTE	VERSÃO	HORA
	LOCAL:	MUNICÍPIO DE ARATUBA - CEARÁ	SBC	2022/08 - Fortaleza	112,76%
	CLIENTE:	PREFEITURA MUNICIPAL DE ARATUBA	SEINFRA	027 SEM DESONERAÇÃO	112,76%
			SICRO	2016/11 SEM DESONERAÇÃO	118,48%
		SICRO	2022/04	-	
		SINAPI	2022/07 SEM DESONERAÇÃO	112,51%	
				70,80%	
				08/2022	

1.1. C1937 - PLACAS PADRÃO DE OBRA (M2)

			QTD
	2*3	6,00000000	6,00
			6,00

1.2. C1630 - LOCAÇÃO DA OBRA - EXECUÇÃO DE GABARITO (M2)

			QTD
C x L PONTE	12*6,30	75,60000000	75,60
			75,60

1.3. C0369 - BARRAÇÃO ABERTO (M2)

			QTD
	3*4	12,00000000	12,00
			12,00

1.4. 98524 - LIMPEZA MANUAL DE VEGETAÇÃO EM TERRENO COM ENXADA.AF_05/2018 (M2)

			QTD
	6,30*12	75,60000000	75,60
			75,60

1.5. C0330 - ATERRO C/COMPACTAÇÃO MANUAL S/CONTROLE, MAT. C/AQUISIÇÃO (M3)

			QTD
VOLUME DO TRAPEZIO PELO PONTO MEDIO (OMBREIRAS)	30	30,00000000	30,00
			30,00

2.1. 96623 - LASTRO COM MATERIAL GRANULAR, APLICADO EM BLOCOS DE COROAMENTO, ESPESSURA DE *10 CM*. AF_08/2017 (M3)

			QTD
BLOCO x QTDE	$((0,10*0,80*0,80)*8)$	0,51000000	0,51
			0,51

2.2. 9523 - ESCAVAÇÃO MANUAL PARA BLOCO DE COROAMENTO OU SAPATA (INCLUINDO ESCAVAÇÃO PARA COLOCAÇÃO DE FÔRMAS). AF_06/2017 (M3)

			QTD
bloco x qtde	$((1*1*0,60)*8)$	4,80000000	4,80
			4,80

2.3. C1256 - ESCAVAÇÃO MANUAL CAMPO ABERTO EM TERRA ATÉ 2M (M3)

			QTD
FUNDAÇÃO DAS OMBREIRAS LATERAIS L x H x C	$((1*1,20*2)*4)$	9,60000000	9,60
FUNDAÇÃO DA OMBREIRA (SERVINDO COMO CORTINA DE CONTENÇÃO) L x H x C	$((1*1,20*3,20)*2)$	7,68000000	7,68
			17,28

2.4. C0054 - ALVENARIA DE EMBASAMENTO DE PEDRA ARGAMASSADA (M3)

			QTD
OMBREIRAS LATERAIS	$(((((1,20+0,40)*2)/2)*1)*4)$	6,40000000	6,40
OMBREIRAS (FUNCIONANDO COMO MURO DE ARRIMO) L x H x C	$((1*1,20*3,20)*2)$	7,68000000	7,68
			14,08

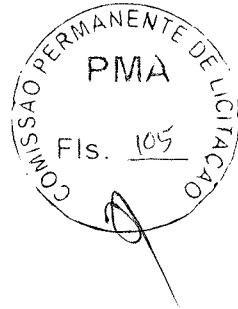

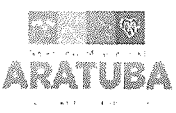
MEMÓRIAS DE CÁLCULO				
	OBRA:	CONSTRUÇÃO DE UMA PONTE NA LOCALIDADE DE CAMARÃO - SALGADO E PAVIMENTAÇÃO DA VIA DE ACESSO, NO MUNICÍPIO DE ARATUBA - CEARÁ	DATA : 15/08/2022	BDI : 20,42%
	DESCRIÇÃO:	ORÇAMENTO PARA CONSTRUÇÃO DE UMA PONTE NA LOCALIDADE DE CAMARÃO - SALGADO E PAVIMENTAÇÃO DA VIA DE ACESSO, NO MUNICÍPIO DE ARATUBA - CEARÁ	FONTE	VERSÃO
LOCAL:	MUNICÍPIO DE ARATUBA - CEARÁ	SBC	2022/08 - Fortaleza	HORA
CLIENTE:	PREFEITURA MUNICIPAL DE ARATUBA	SEINFRA	027 SEM DESONERAÇÃO	MES
		SICRO	2016/11 SEM DESONERAÇÃO	REF.
		SICRO	2022/04	08/2022
		SINAPI	2022/07 SEM DESONERAÇÃO	05/2021
				03/2017
				07/2022
				08/2022

2.5. C0843 - CONCRETO P/VIBR., FCK 25 MPa COM AGREGADO ADQUIRIDO (M3)

		QTD	
bloco	2,68	2,68000000	2,68
			2,68

2.6. 101175 - ESTACA BROCA DE CONCRETO, DIÂMETRO DE 30CM, ESCAVAÇÃO MANUAL COM TRADO CONCHA, COM ARMADURA DE ARRANQUE. AF_05/2020 (M)

		QTD	
PROFUNDIDADE x QTDE	6*8	48,00000000	48,00
			48,00

3.1. C3345 - ALVENARIA DE PEDRA ARGAMASSADA (TRAÇO 1:3) C/AGREGADOS ADQUIRIDOS (M3)

		QTD	
OMBRINAS LATERAIS	$(((((1,60+0,40)*2)/2)*0,80))^4$	6,40000000	6,40
OBREIRA ABAIXO DA LAJE (FUNCIONANDO COMO MURO DE ARRIMO) H x C x L	$((1,60*3,20*0,80)*2)$	8,19000000	8,19
			14,59

3.2. C0217 - ARMADURA CA-60 FINA D=3,40 A 6,40mm (KG)

		QTD	
	10,6+161,20	171,80000000	171,80
			171,80

3.3. C0216 - ARMADURA CA-50A MÉDIA D= 6,3 A 10,0mm (KG)

		QTD	
	31,60+468,8+475,70	976,10000000	976,10
			976,10

3.4. C0215 - ARMADURA CA-50A GROSSA D= 12,5 A 25,0mm (KG)

		QTD	
	361,20+306,4	667,60000000	667,60
			667,60

3.5. C0843 - CONCRETO P/VIBR., FCK 25 MPa COM AGREGADO ADQUIRIDO (M3)

		QTD	
laje, pilar e viga	12+1,60+2,4+1,2+0,80	18,00000000	18,00
			18,00

3.6. C1399 - FORMA PLANA CHAPA COMPENSADA PLASTIFICADA, ESP.= 12mm UTIL. 5X (M2)

		QTD	
	97,98	97,98000000	97,98
			97,98

4.1. C0354 - BALIZADOR EM PVC RÍGIDO D=3" C/ENCHIMENTO DE CONCRETO (UN)

		QTD	
LATERAL DIREITA E LATERAL ESQUERDA	2*8	16,00000000	16,00
			16,00

4.2. C4918 - PISO INTERTRAVADO TIPO TIJOLINHO (20X10X10)CM 35MPa, COR CINZA - COMPACTAÇÃO MECANIZADA (M2)

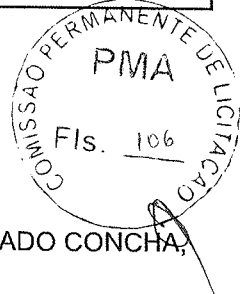

MEMÓRIAS DE CÁLCULO							
	OBRA:	CONSTRUÇÃO DE UMA PONTE NA LOCALIDADE DE CAMARÃO - SALGADO E PAVIMENTAÇÃO DA VIA DE ACESSO, NO MUNICÍPIO DE ARATUBA - CEARÁ	DATA : 15/08/2022	BDI : 20,42%			
	DESCRIÇÃO:	ORÇAMENTO PARA CONSTRUÇÃO DE UMA PONTE NA LOCALIDADE DE CAMARÃO - SALGADO E PAVIMENTAÇÃO DA VIA DE ACESSO, NO MUNICÍPIO DE ARATUBA - CEARÁ	FONTE	VERSÃO			
	LOCAL:	MUNICÍPIO DE ARATUBA - CEARÁ	HORA	MES			
	CLIENTE:	PREFEITURA MUNICIPAL DE ARATUBA	REF.				
			SBC	2022/08 - Fortaleza	112,76%	-	08/2022
			SEINFRA	027 SEM DESONERAÇÃO	112,76%	71,07%	05/2021
			SICRO	2016/11 SEM DESONERAÇÃO	118,48%	-	03/2017
			SICRO	2022/04	-	-	07/2022
			SINAPI	2022/07 SEM DESONERAÇÃO	112,51%	70,80%	08/2022

			QTD
PAVIMENTACAO DAS OMBREIRAS	$((3,20+5,50)*2/2)*2$	17,40000000	17,40
			17,40

4.3. C2896 - PAVIMENTAÇÃO EM PEDRA TOSCA S/ REJUNTAMENTO (AGREGADO ADQUIRIDO) (M2)

			QTD
	500	500,00000000	500,00
			500,00

4.4. C0365 - BANQUETA/ MEIO FIO DE CONCRETO MOLDADO NO LOCAL (M)

			QTD
PARA CALÇAMENTO DA VIA DE ACESSO	300	300,00000000	300,00
			300,00

5.1. C1628 - LIMPEZA GERAL (M2)

			QTD
	4*16	64,00000000	64,00
			64,00

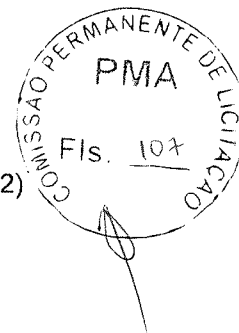

Documento assinado digitalmente

gov.br ANTONIO JANAEL FREITAS COELHO
Data: 07/10/2022 15:52:58-0300
Verifique em <https://verificador.iti.br>

RELATÓRIO ANALÍTICO - COMPOSIÇÕES DE CUSTOS

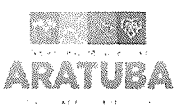
	OBRA:	CONSTRUÇÃO DE UMA PONTE NA LOCALIDADE DE CAMARÃO - SALGADO E PAVIMENTAÇÃO DA VIA DE ACESSO, NO MUNICÍPIO DE ARATUBA - CEARÁ	DATA : 15/08/2022		BDI : 20,42%		
	DESCRIÇÃO:	ORÇAMENTO PARA CONSTRUÇÃO DE UMA PONTE NA LOCALIDADE DE CAMARÃO - SALGADO E PAVIMENTAÇÃO DA VIA DE ACESSO, NO MUNICÍPIO DE ARATUBA - CEARÁ	FORTE	VERSÃO	HORA	MES	REF.
	LOCAL:	MUNICÍPIO DE ARATUBA - CEARÁ	SBC	2022/08 - Fortaleza	112,76%	-	08/2022
	CLIENTE:	PREFEITURA MUNICIPAL DE ARATUBA	SEINFRA	027 SEM DESONERAÇÃO	112,76%	71,07%	05/2021
			SICRO	2016/11 SEM DESONERAÇÃO	118,48%	-	03/2017
		SICRO	2022/04	-	-	07/2022	
		SINAPI	2022/07 SEM DESONERAÇÃO	112,51%	70,80%	09/2022	

1.1. C1937 - PLACAS PADRÃO DE OBRA (M2)

Material		FORTE	UNID	COEFICIENTE	PREÇO UNITÁRIO	TOTAL
I0537	CHAPA DE AÇO GALVANIZADA ESP. 0.3MM	SEINFRA	M2	1,02000000	35,59	36,30
I1100	ESMALTE SINTETICO	SEINFRA	L	1,00000000	24,99	24,99
I1691	PONTALETE / BARROTE DE 3"x3"	SEINFRA	M	4,50000000	12,61	56,74
I1725	PREGO 15X15 (1.1/4" x 13) (APROXIMADAMENTE 672UN/KG)	SEINFRA	KG	0,15000000	15,54	2,33
TOTAL Material:						120,36

Mão de Obra		FORTE	UNID	COEFICIENTE	PREÇO UNITÁRIO	TOTAL
I2543	SERVENTE	SEINFRA	H	2,00000000	17,14	34,28
TOTAL Mão de Obra:						34,28
VALOR:						154,64

1.2. C1630 - LOCAÇÃO DA OBRA - EXECUÇÃO DE GABARITO (M2)

Material		FORTE	UNID	COEFICIENTE	PREÇO UNITÁRIO	TOTAL
I0101	ARAME GALVANIZADO N.16 BWG	SEINFRA	KG	0,02000000	20,71	0,41
I1691	PONTALETE / BARROTE DE 3"x3"	SEINFRA	M	0,04000000	12,61	0,50
I1724	PREGO	SEINFRA	KG	0,01200000	15,54	0,18
I2429	TABUA DE VIROLA DE 12"x 1"	SEINFRA	M2	0,00900000	28,72	0,25
TOTAL Material:						1,34

Mão de Obra		FORTE	UNID	COEFICIENTE	PREÇO UNITÁRIO	TOTAL
I0498	CARPINTEIRO	SEINFRA	H	0,13000000	23,16	3,01
I2543	SERVENTE	SEINFRA	H	0,13000000	17,14	2,22
TOTAL Mão de Obra:						5,23
VALOR:						6,57

1.3. C0369 - BARRACÃO ABERTO (M2)

Material		FORTE	UNID	COEFICIENTE	PREÇO UNITÁRIO	TOTAL
I0197	BARROTE DE 2"x2"	SEINFRA	M	0,63250000	5,40	3,41
I0983	DISJUNTOR MONOPOLAR 20A	SEINFRA	UN	0,10260000	9,50	0,97
I1075	ELETRODUTO DE PVC RIGIDO 3/4"	SEINFRA	M	0,10260000	3,50	0,35
I2340	FIO DE COBRE ANTICHAMA 2.5MM2	SEINFRA	M	3,21000000	1,36	4,36
I2357	INTERRUPTOR DE SOBREPOR 1 SEÇÃO	SEINFRA	UN	0,06840000	10,16	0,69
I2373	LÂMPADA INCANDESCENTE DE 100W	SEINFRA	UN	0,10260000	3,05	0,31
I0198	PONTALETE / BARROTE DE 3"x3" - APARELHADO	SEINFRA	M	1,70940000	17,33	29,62
I2408	PREGO 14X18 (1.1/2" x 14) (APROXIMADAMENTE 708UN/KG)	SEINFRA	KG	0,10260000	16,75	1,71
I2429	TABUA DE VIROLA DE 12"x 1"	SEINFRA	M2	0,10260000	28,72	2,94
I2440	TELHA DE FIBROCIMENTO DE 4MM (0,50 x 2,44M)	SEINFRA	UN	0,68380000	19,64	13,42
I2444	TOMADA UNIVERSAL DE SOBREPOR (COMPLETA INCLUSIVE CAIXA)	SEINFRA	UN	0,20460000	15,09	3,08
TOTAL Material:						60,86

Mão de Obra		FORTE	UNID	COEFICIENTE	PREÇO UNITÁRIO	TOTAL

RELATÓRIO ANALÍTICO - COMPOSIÇÕES DE CUSTOS

 ARATUBA <small>MUNICÍPIO DE ARATUBA - CEARÁ</small>	OBRA:	CONSTRUÇÃO DE UMA PONTE NA LOCALIDADE DE CAMARÃO - SALGADO E PAVIMENTAÇÃO DA VIA DE ACESSO, NO MUNICÍPIO DE ARATUBA - CEARÁ	DATA : 15/08/2022		BDI : 20,42%		
	DESCRIÇÃO:	ORÇAMENTO PARA CONSTRUÇÃO DE UMA PONTE NA LOCALIDADE DE CAMARÃO - SALGADO E PAVIMENTAÇÃO DA VIA DE ACESSO, NO MUNICÍPIO DE ARATUBA - CEARÁ	FONTE	VERSÃO	HORA	MES	REF.
	LOCAL:	MUNICÍPIO DE ARATUBA - CEARÁ	SBC	2022/08 - Fortaleza	112,76%	-	08/2022
	CLIENTE:	PREFEITURA MUNICIPAL DE ARATUBA	SEINFRA	027 SEM DESONERAÇÃO	112,76%	71,07%	05/2021
			SICRO	2016/11 SEM DESONERAÇÃO	118,48%	-	03/2017
		SICRO	2022/04			07/2022	
		SINAPI	2022/07 SEM DESONERAÇÃO	122,51%	70,80%	08/2022	

Item	Descrição	Fonte	Unid	Coefficiente	Preço Unitário	Total
I0498	CARPINTEIRO	SEINFRA	H	1,02570000	23,16	23,75
I2391	PEDREIRO	SEINFRA	H	0,51280000	23,16	11,87
I2543	SERVENTE	SEINFRA	H	1,28210000	17,14	21,97
TOTAL Mão de Obra:						57,59

Serviço	Fonte	Unid	Coefficiente	Preço Unitário	Total	
C0836	CONCRETO NÃO ESTRUTURAL PREPARO MANUAL	SEINFRA	M3	0,01480000	420,69	6,22
TOTAL Serviço:					6,22	
VALOR:					124,67	

1.4. 98524 - LIMPEZA MANUAL DE VEGETAÇÃO EM TERRENO COM ENXADA.AF_05/2018 (M2)

Serviço	Fonte	Unid	Coefficiente	Preço Unitário	Total	
88441	JARDINEIRO COM ENCARGOS COMPLEMENTARES	SINAPI	H	0,07180000	19,12	1,37
88316	SERVENTE COM ENCARGOS COMPLEMENTARES	SINAPI	H	0,07180000	18,49	1,32
TOTAL Serviço:					2,69	
VALOR:					2,69	

1.5. C0330 - ATERRO C/COMPACTAÇÃO MANUAL S/CONTROLE, MAT. C/AQUISIÇÃO (M3)

Material	Fonte	Unid	Coefficiente	Preço Unitário	Total	
I0111	AREIA VERMELHA	SEINFRA	M3	1,10000000	60,88	66,96
TOTAL Material:					66,96	
Mão de Obra	Fonte	Unid	Coefficiente	Preço Unitário	Total	
I2543	SERVENTE	SEINFRA	H	1,70000000	17,14	29,13
TOTAL Mão de Obra:					29,13	
VALOR:					96,09	

2.1. 96623 - LASTRO COM MATERIAL GRANULAR, APLICADO EM BLOCOS DE COROAMENTO, ESPESSURA DE *10 CM*. AF_08/2017 (M3)

Material	Fonte	Unid	Coefficiente	Preço Unitário	Total	
00004718	PEDRA BRITADA N. 2 (19 A 38 MM) POSTO PEDREIRA/FORNECEDOR, SEM FRETE	SINAPI	M3	1,13000000	94,20	106,44
TOTAL Material:					106,44	
Serviço	Fonte	Unid	Coefficiente	Preço Unitário	Total	
88309	PEDREIRO COM ENCARGOS COMPLEMENTARES	SINAPI	H	2,90800000	24,88	72,35
91278	PLACA VIBRATÓRIA REVERSÍVEL COM MOTOR 4 TEMPOS A GASOLINA, FORÇA CENTRÍFUGA DE 25 KN (2500 KGF), POTÊNCIA 5,5 CV - CHI DIURNO. AF_08/2015	SINAPI	CHI	0,06400000	0,58	0,03
91277	PLACA VIBRATÓRIA REVERSÍVEL COM MOTOR 4 TEMPOS A GASOLINA, FORÇA CENTRÍFUGA DE 25 KN (2500 KGF), POTÊNCIA 5,5 CV - CHP DIURNO. AF_08/2015	SINAPI	CHP	0,06900000	10,42	0,71
88316	SERVENTE COM ENCARGOS COMPLEMENTARES	SINAPI	H	0,92600000	18,49	17,12
TOTAL Serviço:					90,21	
VALOR:					196,65	

RELATÓRIO ANALÍTICO - COMPOSIÇÕES DE CUSTOS

 ARATUBA MUNICÍPIO DE ARATUBA - CEARÁ	OBRA:	CONSTRUÇÃO DE UMA PONTE NA LOCALIDADE DE CAMARÃO - SALGADO E PAVIMENTAÇÃO DA VIA DE ACESSO, NO MUNICÍPIO DE ARATUBA - CEARÁ	DATA: 15/08/2022		BDI: 20,42%	
	DESCRIÇÃO:	ORÇAMENTO PARA CONSTRUÇÃO DE UMA PONTE NA LOCALIDADE DE CAMARÃO - SALGADO E PAVIMENTAÇÃO DA VIA DE ACESSO, NO MUNICÍPIO DE ARATUBA - CEARÁ	FONTES:	VERSÃO:	HORA:	MES:
	LOCAL:	MUNICÍPIO DE ARATUBA - CEARÁ	SBC	2022/08 - Fortaleza	112,76%	-
	CLIENTE:	PREFEITURA MUNICIPAL DE ARATUBA	SEINFRA	027 SEM DESONERAÇÃO	112,76%	71,07%
			SICRO	2016/11 SEM DESONERAÇÃO	118,48%	03/2017
		SICRO	2022/04		07/2022	
		SINAPI	2022/07 SEM DESONERAÇÃO	122,51%	08/2022	

COMISSÃO PERMANENTE DE LICITAÇÃO
 FIS. 110
 PMA

2.2. 96523 - ESCAVAÇÃO MANUAL PARA BLOCO DE COROAMENTO OU SAPATA (INCLUINDO ESCAVAÇÃO PARA COLOCAÇÃO DE FORMAS). AF_06/2017 (M3)

Serviço	FONTES	UNID	COEFICIENTE	PREÇO UNITÁRIO	TOTAL
88309 PEDREIRO COM ENCARGOS COMPLEMENTARES	SINAPI	H	1,18900000	24,88	29,58
88316 SERVENTE COM ENCARGOS COMPLEMENTARES	SINAPI	H	3,05300000	18,49	56,44
TOTAL Serviço:					86,02

VALOR: 86,02

2.3. C1256 - ESCAVAÇÃO MANUAL CAMPO ABERTO EM TERRA ATÉ 2M (M3)

Mão de Obra	FONTES	UNID	COEFICIENTE	PREÇO UNITÁRIO	TOTAL
I2543 SERVENTE	SEINFRA	H	2,93000000	17,14	50,22
TOTAL Mão de Obra:					50,22

VALOR: 50,22

2.4. C0054 - ALVENARIA DE EMBASAMENTO DE PEDRA ARGAMASSADA (M3)

Material	FONTES	UNID	COEFICIENTE	PREÇO UNITÁRIO	TOTAL
I0109 AREIA MEDIA	SEINFRA	M3	0,36480000	67,50	24,62
I0805 CIMENTO PORTLAND	SEINFRA	KG	109,50000000	0,56	61,32
I1600 PEDRA DE MÃO (RACHÃO)	SEINFRA	M3	1,10000000	66,06	72,66
TOTAL Material:					158,60

Mão de Obra	FONTES	UNID	COEFICIENTE	PREÇO UNITÁRIO	TOTAL
I2391 PEDREIRO	SEINFRA	H	6,00000000	23,16	138,96
I2543 SERVENTE	SEINFRA	H	9,00000000	17,14	154,26
TOTAL Mão de Obra:					293,22

VALOR: 451,82

2.5. C0843 - CONCRETO P/VIBR., FCK 25 MPa COM AGREGADO ADQUIRIDO (M3)

Equipamento	FONTES	UNID	COEFICIENTE	PREÇO UNITÁRIO	TOTAL
I0682 BETONEIRA ELÉTRICA 580L (CHP)	SEINFRA	H	0,71400000	24,40	17,42
TOTAL Equipamento:					17,42

Material	FONTES	UNID	COEFICIENTE	PREÇO UNITÁRIO	TOTAL
I0109 AREIA MEDIA	SEINFRA	M3	0,86690000	67,50	58,51
I0280 BRITA	SEINFRA	M3	0,62700000	76,19	47,77
I0805 CIMENTO PORTLAND	SEINFRA	KG	349,00000000	0,56	195,44
I1605 PEDRISCO	SEINFRA	M3	0,20900000	73,90	15,44
TOTAL Material:					317,16

Mão de Obra	FONTES	UNID	COEFICIENTE	PREÇO UNITÁRIO	TOTAL
I2543 SERVENTE	SEINFRA	H	6,00000000	17,14	102,84
TOTAL Mão de Obra:					102,84

VALOR: 437,42

RELATÓRIO ANALÍTICO - COMPOSIÇÕES DE CUSTOS

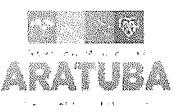
	OBRA:	CONSTRUÇÃO DE UMA PONTE NA LOCALIDADE DE CAMARÃO - SALGADO E PAVIMENTAÇÃO DA VIA DE ACESSO, NO MUNICÍPIO DE ARATUBA - CEARÁ	DATA : 15/08/2022		BDI : 20,42%
	DESCRIÇÃO:	ORÇAMENTO PARA CONSTRUÇÃO DE UMA PONTE NA LOCALIDADE DE CAMARÃO - SALGADO E PAVIMENTAÇÃO DA VIA DE ACESSO, NO MUNICÍPIO DE ARATUBA - CEARÁ	FORTE	VERSÃO	HORA
	LOCAL:	MUNICÍPIO DE ARATUBA - CEARÁ	SBC	2022/08 - Fortaleza	112,76%
	CLIENTE:	PREFEITURA MUNICIPAL DE ARATUBA	SEINFRA	027 SEM DESONERAÇÃO	112,76%
			SICRO	2016/11 SEM DESONERAÇÃO	118,48%
		SICRO	2022/04	-	
		SINAPI	2022/07 SEM DESONERAÇÃO	112,51%	
					MES
					08/2022
					05/2021
					03/2017
					07/2022
					08/2022

2.6. 101175 - ESTACA BROCA DE CONCRETO, DIÂMETRO DE 30CM, ESCAVAÇÃO MANUAL COM TRADO CONCHA, COM ARMADURA DE ARRANQUE. AF_05/2020 (M)

Serviço	FORTE	UNID	COEFICIENTE	PREÇO UNITÁRIO	TOTAL
94970 CONCRETO FCK = 20MPA, TRAÇO 1:2,7:3 (EM MASSA SECA DE CIMENTO/ AREIA MÉDIA/ BRITA 1) - PREPARO MECÂNICO COM BETONEIRA 600 L. AF_05/2021	SINAPI	M3	0,08600000	429,57	36,94
92804 CORTE E DOBRA DE AÇO CA-50, DIÂMETRO DE 12,5 MM. AF_06/2022	SINAPI	KG	2,12300000	10,54	22,37
88309 PEDREIRO COM ENCARGOS COMPLEMENTARES	SINAPI	H	1,10300000	24,88	27,44
88316 SERVENTE COM ENCARGOS COMPLEMENTARES	SINAPI	H	1,33000000	18,49	24,59
TOTAL Serviço:					111,34
VALOR:					111,34

3.1. C3345 - ALVENARIA DE PEDRA ARGAMASSADA (TRAÇO 1:3) C/AGREGADOS ADQUIRIDOS (M3)

Material	FORTE	UNID	COEFICIENTE	PREÇO UNITÁRIO	TOTAL
11600 PEDRA DE MÃO (RACHÃO)	SEINFRA	M3	1,15000000	66,06	75,96
TOTAL Material:					75,96

Mão de Obra	FORTE	UNID	COEFICIENTE	PREÇO UNITÁRIO	TOTAL
12391 PEDREIRO	SEINFRA	H	5,00000000	23,16	115,80
12543 SERVENTE	SEINFRA	H	7,00000000	17,14	119,98
TOTAL Mão de Obra:					235,78

Serviço	FORTE	UNID	COEFICIENTE	PREÇO UNITÁRIO	TOTAL
C0170 ARGAMASSA DE CIMENTO E AREIA S/PEN. TRAÇO 1:3	SEINFRA	M3	0,30000000	525,64	157,69
TOTAL Serviço:					157,69
VALOR:					469,43

3.2 217 - ARMADURA CA-60 FINA D=3,40 A 6,40mm (KG)

Material	FORTE	UNID	COEFICIENTE	PREÇO UNITÁRIO	TOTAL
I0169 AÇO CA-60	SEINFRA	KG	1,15000000	8,28	9,52
I0103 ARAME RECOZIDO N.18 BWG	SEINFRA	KG	0,02000000	10,05	0,20
TOTAL Material:					9,72

Mão de Obra	FORTE	UNID	COEFICIENTE	PREÇO UNITÁRIO	TOTAL
I0040 AJUDANTE DE ARMADOR/FERREIRO	SEINFRA	H	0,07000000	18,63	1,30
I0121 ARMADOR/FERREIRO	SEINFRA	H	0,07000000	23,16	1,62
TOTAL Mão de Obra:					2,92
VALOR:					12,64

3.3. C0216 - ARMADURA CA-50A MÉDIA D= 6,3 A 10,0mm (KG)

Material	FORTE	UNID	COEFICIENTE	PREÇO UNITÁRIO	TOTAL
I0163 AÇO CA-50	SEINFRA	KG	1,15000000	9,50	10,92
I0103 ARAME RECOZIDO N.18 BWG	SEINFRA	KG	0,02000000	10,05	0,20
TOTAL Material:					11,12

RELATÓRIO ANALÍTICO - COMPOSIÇÕES DE CUSTOS

 ARATUBA <small>MUNICÍPIO DE ARATUBA - CEARÁ</small>	OBRA:	CONSTRUÇÃO DE UMA PONTE NA LOCALIDADE DE CAMARÃO - SALGADO E PAVIMENTAÇÃO DA VIA DE ACESSO, NO MUNICÍPIO DE ARATUBA - CEARÁ	DATA: 15/08/2022	BDI: 20,42%			
	DESCRIÇÃO:	ORÇAMENTO PARA CONSTRUÇÃO DE UMA PONTE NA LOCALIDADE DE CAMARÃO - SALGADO E PAVIMENTAÇÃO DA VIA DE ACESSO, NO MUNICÍPIO DE ARATUBA - CEARÁ	FONTE	VERSÃO	HORA	MES	REF.
	LOCAL:	MUNICÍPIO DE ARATUBA - CEARÁ	SBC	2022/08 - Fortaleza	112,76%	-	08/2022
	CLIENTE:	PREFEITURA MUNICIPAL DE ARATUBA	SEINFRA	027 SEM DESONERAÇÃO	112,76%	71,07%	05/2021
			SICRO	2016/11 SEM DESONERAÇÃO	118,48%	-	03/2017
		SICRO	2022/04	-	-	07/2022	
		SINAPI	2022/07 SEM DESONERAÇÃO	112,51%	70,80%	08/2022	

Mão de Obra		FONTE	UNID	COEFICIENTE	PREÇO UNITÁRIO	TOTAL
I0040	AJUDANTE DE ARMADOR/FERREIRO	SEINFRA	H	0,08000000	18,63	1,49
I0121	ARMADOR/FERREIRO	SEINFRA	H	0,08000000	43,18	3,45
TOTAL Mão de Obra:						4,94
VALOR:						14,46

3.4. C0215 - ARMADURA CA-50A GROSSA D= 12,5 A 25,0mm (KG)

Material		FONTE	UNID	COEFICIENTE	PREÇO UNITÁRIO	TOTAL
I0163	AÇO CA-50	SEINFRA	KG	1,15000000	9,50	10,92
I0103	ARAME RECOZIDO N.18 BWG	SEINFRA	KG	0,03000000	10,05	0,30
TOTAL Material:						11,22

Mão de Obra		FONTE	UNID	COEFICIENTE	PREÇO UNITÁRIO	TOTAL
I0040	AJUDANTE DE ARMADOR/FERREIRO	SEINFRA	H	0,10000000	18,63	1,86
I0121	ARMADOR/FERREIRO	SEINFRA	H	0,10000000	23,16	2,31
TOTAL Mão de Obra:						4,17
VALOR:						15,39

3.5. C0843 - CONCRETO P/VIBR., FCK 25 MPa COM AGREGADO ADQUIRIDO (M3)

Equipamento		FONTE	UNID	COEFICIENTE	PREÇO UNITÁRIO	TOTAL
I0682	BETONEIRA ELÉTRICA 580L (CHP)	SEINFRA	H	0,71400000	24,40	17,42
TOTAL Equipamento:						17,42

Material		FONTE	UNID	COEFICIENTE	PREÇO UNITÁRIO	TOTAL
I0109	AREIA MEDIA	SEINFRA	M3	0,86690000	67,50	58,51
I0280	BRITA	SEINFRA	M3	0,62700000	76,19	47,77
I0505	CIMENTO PORTLAND	SEINFRA	KG	349,00000000	0,56	195,44
I1605	PEDRISCO	SEINFRA	M3	0,20900000	73,90	15,44
TOTAL Material:						317,16

Mão de Obra		FONTE	UNID	COEFICIENTE	PREÇO UNITÁRIO	TOTAL
I2543	SERVENTE	SEINFRA	H	6,00000000	17,14	102,84
TOTAL Mão de Obra:						102,84
VALOR:						437,42

3.6. C1399 - FORMA PLANA CHAPA COMPENSADA PLASTIFICADA, ESP.= 12mm UTIL. 5X (M2)

Material		FONTE	UNID	COEFICIENTE	PREÇO UNITÁRIO	TOTAL
I0526	CHAPA COMPENSADO PLASTIFICADO 12MM (1.22 X 2.44M)	SEINFRA	M2	0,26000000	29,57	7,68
I1691	PONTALETE / BARROTE DE 3"x3"	SEINFRA	M	1,20000000	12,61	15,13
I1728	PREGO 18X27 (2.1/2" X 10) (APROXIMADAMENTE 198UN/KG)	SEINFRA	KG	0,25000000	13,80	3,45
I1846	SARRAFO DE 1"X4"	SEINFRA	M	1,53000000	4,74	7,25
I1916	TABUA DE 1" DE 3A. - L = 30cm	SEINFRA	M	1,17000000	10,01	11,71
TOTAL Material:						45,22

RELATÓRIO ANALÍTICO - COMPOSIÇÕES DE CUSTOS

 ARATUBA <small>MUNICÍPIO DE ARATUBA - CEARÁ</small>	OBRA:	CONSTRUÇÃO DE UMA PONTE NA LOCALIDADE DE CAMARÃO - SALGADO E PAVIMENTAÇÃO DA VIA DE ACESSO, NO MUNICÍPIO DE ARATUBA - CEARÁ	DATA : 15/08/2022		Bdi : 20,42%		
	DESCRIÇÃO:	ORÇAMENTO PARA CONSTRUÇÃO DE UMA PONTE NA LOCALIDADE DE CAMARÃO - SALGADO E PAVIMENTAÇÃO DA VIA DE ACESSO, NO MUNICÍPIO DE ARATUBA - CEARÁ	FORTE	VERSÃO	HORA	MES	REF.
	LOCAL:	MUNICÍPIO DE ARATUBA - CEARÁ	SBC	2022/08 - Fortaleza	112,76%	-	08/2022
	CLIENTE:	PREFEITURA MUNICIPAL DE ARATUBA	SEINFRA	027 SEM DESONERAÇÃO	112,76%	71,07%	05/2021
			SICRO	2016/11 SEM DESONERAÇÃO	118,46%		03/2017
		SICRO	2022/04			07/2022	
		SINAPI	2022/07 SEM DESONERAÇÃO	112,51%	8,80%	08/2022	

Mão de Obra		FORTE	UNID	COEFICIENTE	PREÇO UNITÁRIO	TOTAL
I0041	AJUDANTE DE CARPINTEIRO	SEINFRA	H	1,35000000	18,63	25,15
I0498	CARPINTEIRO	SEINFRA	H	1,35000000	23,16	31,26
TOTAL Mão de Obra:						56,41
VALOR:						101,63

4.1. C0354 - BALIZADOR EM PVC RÍGIDO D=3" C/ENCHIMENTO DE CONCRETO (UN)

Equipamento		FORTE	UNID	COEFICIENTE	PREÇO UNITÁRIO	TOTAL
I0704	CAMINHÃO C/CARROCERIA DE MADEIRA HP 92 (CHP)	SEINFRA	H	0,45000000	95,75	43,08
TOTAL Equipamento:						43,08

Material		FORTE	UNID	COEFICIENTE	PREÇO UNITÁRIO	TOTAL
I0157	AÇO CA-25	SEINFRA	KG	2,00000000	9,51	19,02
I2515	FITA REFLETIVA	SEINFRA	M2	0,01920000	273,11	5,24
I2222	TUBO PVC RÍGIDO ROSCÁVEL DE 3"	SEINFRA	M	1,00000000	75,23	75,23
TOTAL Material:						99,49

Mão de Obra		FORTE	UNID	COEFICIENTE	PREÇO UNITÁRIO	TOTAL
I2391	PEDREIRO	SEINFRA	H	0,50000000	23,16	11,58
I2543	SERVENTE	SEINFRA	H	1,00000000	17,14	17,14
TOTAL Mão de Obra:						28,72

Serviço		FORTE	UNID	COEFICIENTE	PREÇO UNITÁRIO	TOTAL
C3268	CONCRETO P/IBR., FCK=10MPa COM AGREGADO PRODUZIDO (S/TRANSP.)	SEINFRA	M3	0,00500000	350,61	1,75
TOTAL Serviço:						1,75
VALOR:						173,04

4.2. 918 - PISO INTERTRAVADO TIPO TIJOLINHO (20X10X10)CM 35MPa, COR CINZA - COMPACTAÇÃO MECANIZADA (M2)

Equipamento		FORTE	UNID	COEFICIENTE	PREÇO UNITÁRIO	TOTAL
I0612	COMPACTADOR DE PLACA VIBRATÓRIA HP 7 (CHI)	SEINFRA	H	0,16960000	29,55	5,01
I0725	COMPACTADOR DE PLACA VIBRATÓRIA HP 7 (CHP)	SEINFRA	H	0,00690000	44,24	0,30
TOTAL Equipamento:						5,31

Material		FORTE	UNID	COEFICIENTE	PREÇO UNITÁRIO	TOTAL
I0109	AREIA MEDIA	SEINFRA	M3	0,05680000	67,50	3,83
I9396	BLOQUETE/PISO INTERTRAVADO DE CONCRETO - MODELO RETANGULAR/TIJOLINHO/PAVER/HOLANDES/PARALELEPIPEDO, 20 CM X 10 CM, E = 10 CM, RESISTENCIA DE 35 MPA (NBR 9781), COR NATURAL	SEINFRA	M2	1,00300000	46,21	46,34
I2403	PÓ DE PEDRA	SEINFRA	M3	0,01090000	60,46	0,65
TOTAL Material:						50,82

Mão de Obra		FORTE	UNID	COEFICIENTE	PREÇO UNITÁRIO	TOTAL
I0445	CALCETEIRO	SEINFRA	H	0,34670000	23,16	8,02
I2543	SERVENTE	SEINFRA	H	0,34670000	17,14	5,94
TOTAL Mão de Obra:						13,96

RELATÓRIO ANALÍTICO - COMPOSIÇÕES DE CUSTOS

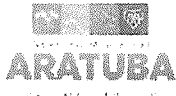
 ARATUBA <small>MUNICÍPIO DE ARATUBA - CEARÁ</small>	OBRA:	CONSTRUÇÃO DE UMA PONTE NA LOCALIDADE DE CAMARÃO - SALGADO E PAVIMENTAÇÃO DA VIA DE ACESSO, NO MUNICÍPIO DE ARATUBA - CEARÁ	DATA: 15/08/2022	BDI: 20,42%		
	DESCRIÇÃO:	ORÇAMENTO PARA CONSTRUÇÃO DE UMA PONTE NA LOCALIDADE DE CAMARÃO - SALGADO E PAVIMENTAÇÃO DA VIA DE ACESSO, NO MUNICÍPIO DE ARATUBA - CEARÁ	FORNTE:	VERSÃO:	HORA:	MES:
	LOCAL:	MUNICÍPIO DE ARATUBA - CEARÁ	SEINFRA:	2022/08 - Fortaleza	112,76%	-
	CLIENTE:	PREFEITURA MUNICIPAL DE ARATUBA	SICRO:	027 SEM DESONERAÇÃO	112,76%	71,07%
			SICRO:	2016/11 SEM DESONERAÇÃO	118,48%	-
		SICRO:	2022/04	-	-	
		SINAPI:	2022/07 SEM DESONERAÇÃO	112,51%	70,80%	

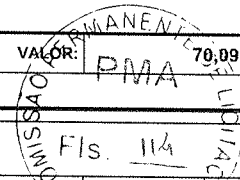
VALOR: **70,99**

4.3. C2896 - PAVIMENTAÇÃO EM PEDRA TOSCA S/ REJUNTAMENTO (AGREGADO ADQUIRIDO) (M2)

Equipamento		FORNTE	UNID	COEFICIENTE	PREÇO UNITÁRIO	TOTAL
I0724	COMPACTADOR DE PLACA VIBRATÓRIA HP 4 (CHP)	SEINFRA	H	0,05000000	26,17	1,30
I0726	COMPACTADOR LISO TANDEM AUTOPROPELIDO (CHP)	SEINFRA	H	0,01000000	87,05	0,87
TOTAL Equipamento:						2,17

Material		FORNTE	UNID	COEFICIENTE	PREÇO UNITÁRIO	TOTAL
I0111	AREIA VERMELHA	SEINFRA	M3	0,15000000	60,88	9,13
I1600	PEDRA DE MÃO (RACHÃO)	SEINFRA	M3	0,15000000	66,06	9,90
TOTAL Material:						19,03

Mão de Obra		FORNTE	UNID	COEFICIENTE	PREÇO UNITÁRIO	TOTAL
I0445	CALCETEIRO	SEINFRA	H	0,30000000	23,16	6,94
I2543	SERVENTE	SEINFRA	H	0,60000000	17,14	10,28
TOTAL Mão de Obra:						17,22

VALOR: **38,42**

4.4. C0365 - BANQUETA/ MEIO FIO DE CONCRETO MOLDADO NO LOCAL (M)

Material		FORNTE	UNID	COEFICIENTE	PREÇO UNITÁRIO	TOTAL
I2544	FORMA METÁLICA P/BANQUETAS (ALUGUEL)	SEINFRA	M	1,00000000	3,44	3,44
TOTAL Material:						3,44

Mão de Obra		FORNTE	UNID	COEFICIENTE	PREÇO UNITÁRIO	TOTAL
I2391	PEDREIRO	SEINFRA	H	0,15000000	23,16	3,47
I2543	SERVENTE	SEINFRA	H	0,25000000	17,14	4,28
TOTAL Mão de Obra:						7,75

Serviço		FORNTE	UNID	COEFICIENTE	PREÇO UNITÁRIO	TOTAL
C0588	CAIAÇÃO EM DUAS DEMÃOS COM SUPERCAL	SEINFRA	M2	0,25000000	4,97	1,24
C3268	CONCRETO P/VIBR., FCK=10MPa COM AGREGADO PRODUZIDO (S/TRANSP.)	SEINFRA	M3	0,03400000	350,61	11,92
C3211	ESCAVAÇÃO E CARGA DE MATERIAL DE JAZIDA	SEINFRA	M3	0,03700000	4,19	0,15
C2784	ESCAVAÇÃO MANUAL SOLO DE 1A.CAT. PROF. ATÉ 1.50m	SEINFRA	M3	0,01500000	45,42	0,68
TOTAL Serviço:						13,99

VALOR: **25,18**

5.1. C1628 - LIMPEZA GERAL (M2)

Mão de Obra		FORNTE	UNID	COEFICIENTE	PREÇO UNITÁRIO	TOTAL
I2543	SERVENTE	SEINFRA	H	0,70000000	17,14	11,99
TOTAL Mão de Obra:						11,99

VALOR: **11,99**

 Documento assinado digitalmente
ANTONIO JANAEL FREITAS COELHO
 Data: 07/10/2022 16:18:15-0300
 Verifique em <https://verificador.iti.br>

ORÇAMENTO - CURVA ABC DE IRVIÇOS

OBRA: CONSTRUÇÃO DE UMA PONTE NA LOCALIDADE DE CAMARÃO - SALGADO E PAVIMENTAÇÃO DA VIA DE ACESSO, NO MUNICÍPIO DE ARATUBA - CEARÁ

DESCRIÇÃO: ORÇAMENTO PARA CONSTRUÇÃO DE UMA PONTE NA LOCALIDADE DE CAMARÃO - SALGADO E PAVIMENTAÇÃO DA VIA DE ACESSO, NO MUNICÍPIO DE ARATUBA - CEARÁ

LOCAL: MUNICÍPIO DE ARATUBA - CEARÁ

CLIENTE: PREFEITURA MUNICIPAL DE ARATUBA

DATA: 15/08/2022 **BDI:** 20,42%

VERSÃO: 2022/08 - Fortaleza

FORTE: SBC **HORA:** 112,76% **MES:** - **DATA REF.:** 08/2022

SEINFRA: 027 SEM DESONERAÇÃO 112,76% 71,07% 05/2021

SICRO: 2016/11 SEM DESONERAÇÃO 118,48% - 03/2017

SICRO NOVO: 2022/04 - - 07/2022

SINAPI: 2022/07 SEM DESONERAÇÃO 112,51% 70,80% 08/2022

CÓDIGO	DESCRIÇÃO	FONTE	TIPO	UNIDADE	QUANTIDADE	PREÇO UNITÁRIO	PREÇO TOTAL	%	ACUMUL. %	CL
C2896	PAVIMENTAÇÃO EM PEDRA TOSCA S/ REJUNTAMENTO (AGREGADO ADQUIRIDO)	SEINFRA	Serviço	M2	500,00	46,26	23.130,00	18,65	18,65	A
C0216	ARMADURA CA-50A MÉDIA D= 6,3 A 10,0mm	SEINFRA	Serviço	KG	976,10	17,41	16.993,90	13,70	32,34	A
C0215	ARMADURA CA-50A GROSSA D= 12,5 A 25,0mm	SEINFRA	Serviço	KG	667,60	18,53	12.370,63	9,97	42,32	A
C1399	FORMA PLANA CHAPA COMPENSADA PLASTIFICADA, ESP.= 12mm UTIL. 5X	SEINFRA	Serviço	M2	97,98	122,38	11.990,79	9,67	51,98	B
C0843	CONCRETO P/VIBR., FCK 25 MPa COM AGREGADO ADQUIRIDO	SEINFRA	Serviço	M3	20,68	526,74	10.892,98	8,78	60,76	B
C0365	BANQUETA/ MEIO FIO DE CONCRETO MOLDADO NO LOCAL	SEINFRA	Serviço	M	300,00	30,32	9.096,00	7,33	68,10	B
C3345	ALVENARIA DE PEDRA ARGAMASSADA (TRAÇO 1:3) C/AGREGADOS ADQUIRIDOS	SEINFRA	Serviço	M3	14,59	565,28	8.247,44	6,65	74,74	B
C0054	ALVENARIA DE EMBASAMENTO DE PEDRA ARGAMASSADA	SEINFRA	Serviço	M3	14,08	544,08	7.660,65	6,18	80,92	C
101175	ESTACA BROCA DE CONCRETO, DIÂMETRO DE 30CM, ESCAVAÇÃO MANUAL COM TRADO CONCHA, COM ARMADURA DE ARRANQUE. AF_05/2020	SINAPI	Serviço	M	48,00	134,07	6.435,36	5,19	86,11	C
C0330	ATERRO C/COMPACTAÇÃO MANUAL S/CONTROLE; MAT. C/AQUISIÇÃO	SEINFRA	Serviço	M3	30,00	115,71	3.471,30	2,80	88,90	C
C0354	BALIZADOR EM PVC RÍGIDO D=3" C/ENCHIMENTO DE CONCRETO	SEINFRA	Serviço	UN	16,00	208,37	3.333,92	2,69	91,59	C
C0217	ARMADURA CA-60 FINA D=3,40 A 6,40mm	SEINFRA	Serviço	KG	171,80	15,22	2.614,80	2,11	93,70	C
C0369	BARRACÃO ABERTO	SEINFRA	Serviço	M2	12,00	150,12	1.801,44	1,45	95,15	C
C4918	PISO INTERTRAVADO TIPO TUIOLINHO (20X10X10)CM 35MPa, COR CINZA - COMPACTAÇÃO MECANIZADA	SEINFRA	Serviço	M2	17,40	84,40	1.468,56	1,18	96,34	C
C1937	PLACAS PADRÃO DE OBRA	SEINFRA	Serviço	M2	6,00	186,21	1.117,26	0,90	97,24	C
C1256	ESCAVAÇÃO MANUAL CAMPO ABERTO EM TERRA ATÉ 2M	SEINFRA	Serviço	M3	17,28	60,47	1.044,92	0,84	98,08	C
C1628	LIMPEZA GERAL	SEINFRA	Serviço	M2	64,00	14,43	923,52	0,74	98,82	C
C1630	LOCAÇÃO DA OBRA - EXECUÇÃO DE GABARITO	SEINFRA	Serviço	M2	75,60	7,91	598,00	0,48	99,31	C
96523	ESCAVAÇÃO MANUAL PARA BLOCO DE COROAMENTO OU SAPATA (INCLUINDO ESCAVAÇÃO PARA COLOCAÇÃO DE FÓRMAS). AF_06/2017	SINAPI	Serviço	M3	4,80	103,58	497,18	0,40	99,71	C
96524	LIMPEZA MANUAL DE VEGETAÇÃO EM TERRENO COM ENXADA.AF_05/2018	SINAPI	Serviço	M2	75,60	3,23	244,19	0,20	99,90	C
96623	LASTRO COM MATERIAL GRANULAR, APLICADO EM BLOCOS DE COROAMENTO, ESPESSURA DE *10 CM*. AF_08/2017	SINAPI	Serviço	M3	0,51	236,80	120,77	0,10	100,00	C

Subtotal até 100,00% 124.053,61

Outros -0,07

Valor total do Orçamento 124.053,54

Página: 16

Documento assinado digitalmente
 ANTONIO JANAEL FREITAS COELHO
 Data: 07/10/2022 16:20:21-0300
 Verifique em <https://verificador.iti.br>

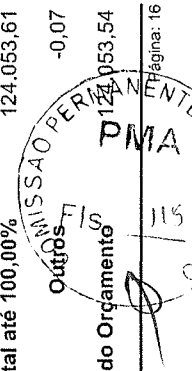

CRONOGRAMA FÍSICO-FINANCEIRO					
 ARATUBA <small>MUNICÍPIO DE ARATUBA - CEARÁ</small>	OBRA:	CONSTRUÇÃO DE UMA PONTE NA LOCALIDADE DE CAMARÃO - SALGADO E PAVIMENTAÇÃO DA VIA DE ACESSO, NO MUNICÍPIO DE ARATUBA - CEARÁ	DATA : 15/08/2022		BDI : 20,42%
	DESCRIÇÃO:	ORÇAMENTO PARA CONSTRUÇÃO DE UMA PONTE NA LOCALIDADE DE CAMARÃO - SALGADO E PAVIMENTAÇÃO DA VIA DE ACESSO, NO MUNICÍPIO DE ARATUBA - CEARÁ	FORTE	VERSÃO	HORA
	LOCAL:	MUNICÍPIO DE ARATUBA - CEARÁ	SBC	2022/08 - Fortaleza	112,76%
	CLIENTE:	PREFEITURA MUNICIPAL DE ARATUBA	SEINFRA	027 SEM DESONERAÇÃO	112,76%
			SICRO	2016/11 SEM DESONERAÇÃO	118,48%
		SICRO	2022/04	-	
		SINAPI	2022/07 SEM DESONERAÇÃO	112,51%	
				71,07%	
				-	
				-	
				70,80%	
				08/2022	
				05/2021	
				03/2017	
				07/2022	
				08/2022	

ITEM	DESCRIÇÃO	VALOR (R\$)	MÊS 1	MÊS 2	MÊS 3	Total parcela
1	SERVIÇOS PRELIMINARES	7.232,17	100,00 %			100,00 %
			7.232,17			7.232,17
2	FUNDAÇÃO	17.170,52	70,00 %	30,00 %		100,00 %
			12.019,36	5.151,16		17.170,52
3	ESTRUTURA E ROLAMENTO	61.698,85		50,00 %	50,00 %	100,00 %
				30.849,43	30.849,42	61.698,85
4	SERVIÇOS DIVERSOS	37.028,48			100,00 %	100,00 %
					37.028,48	37.028,48
5	SERVIÇO FINAL	923,52			100,00 %	100,00 %
					923,52	923,52
		124.053,54	19.251,53	36.000,59	68.801,42	124.053,54
			19.251,53	55.252,12	124.053,54	

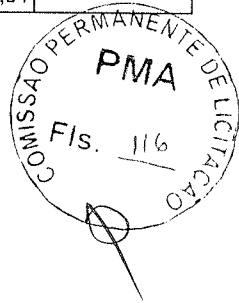

Documento assinado digitalmente
gov.br ANTONIO JANAEL FREITAS COELHO
Data: 07/10/2022 16:16:11-0300
Verifique em <https://verificador.itu.br>

COMPOSIÇÃO DO BDI					
	OBRA:	CONSTRUÇÃO DE UMA PONTE NA LOCALIDADE DE CAMARÃO - SALGADO E PAVIMENTAÇÃO DA VIA DE ACESSO, NO MUNICÍPIO DE ARATUBA - CEARÁ	DATA : 15/08/2022		BDI : 20,42%
	DESCRIÇÃO:	ORÇAMENTO PARA CONSTRUÇÃO DE UMA PONTE NA LOCALIDADE DE CAMARÃO - SALGADO E PAVIMENTAÇÃO DA VIA DE ACESSO, NO MUNICÍPIO DE ARATUBA - CEARÁ	FONTE	VERSÃO	HORA MES REF.
LOCAL:	MUNICÍPIO DE ARATUBA - CEARÁ	SBC	2022/08 - Fortaleza	112,76%	- 08/2022
CLIENTE:	PREFEITURA MUNICIPAL DE ARATUBA	SEINFRA	027 SEM DESONERAÇÃO	112,76%	71,07% 05/2021
		SICRO	2016/11 SEM DESONERAÇÃO	118,48%	- 03/2017
		SICRO	2022/04	-	- 07/2022
		SINAPI	2022/07 SEM DESONERAÇÃO	112,51%	70,80% 08/2022

COD	DESCRIÇÃO	%
0	DESPESAS INDIRETAS	
AC	Administração Central	3,40
DF	Despesas Financeiras	0,59
R	Riscos	0,97
	TOTAL	4,96

1	BENEFÍCIOS	
S + G	Garantia/seguros	0,80
L	Lucro	7,40
	TOTAL	8,20

I	IMPOSTOS	
	COFINS	3,00
	ISS	2,00
	PIS	0,65
	CPRB	0,00
	TOTAL	5,65

BDI = 20,42%

$$(1+AC+S+R+G)*(1+DF)*(1+L)/(1-I)-1$$

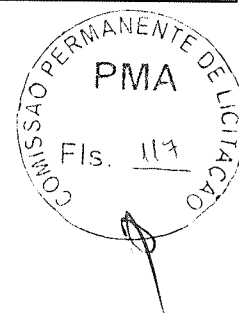

gov.br

Documento assinado digitalmente
 ANTONIO JANAEL FREITAS COELHO
 Data: 07/10/2022 16:24:43-0300
 Verifique em <https://verificador.itl.br>

TABELA DE ENCARGOS SOCIAIS						
OBRA:	CONSTRUÇÃO DE UMA PONTE NA LOCALIDADE DE CAMARÃO - SALGADO E PAVIMENTAÇÃO DA VIA DE ACESSO, NO MUNICÍPIO DE ARATUBA - CEARÁ	DATA : 15/08/2022		BDI : 20,42%		
		FORTE	VERSÃO	HORA	MES	REF.
DESCRIÇÃO:	ORÇAMENTO PARA CONSTRUÇÃO DE UMA PONTE NA LOCALIDADE DE CAMARÃO - SALGADO E PAVIMENTAÇÃO DA VIA DE ACESSO, NO MUNICÍPIO DE ARATUBA - CEARÁ	SBC	2022/08 - Fortaleza	112,76%	-	08/2022
		SEINFRA	027 SEM DESONERAÇÃO	112,76%	71,07%	05/2021
		SICRO	2016/11 SEM DESONERAÇÃO	118,48%	-	03/2017
		SICRO	2022/04	-	-	07/2022
LOCAL:	MUNICÍPIO DE ARATUBA - CEARÁ	SINAPI	2022/07 SEM DESONERAÇÃO	112,51%	70,80%	08/2022
CLIENTE:	PREFEITURA MUNICIPAL DE ARATUBA					

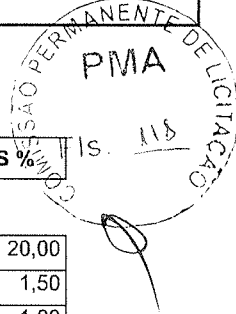

COD	DESCRIÇÃO	HORA %	MÊS %
A	GRUPO A		
A1	INSS	20,00	20,00
A2	SESI	1,50	1,50
A3	SENAI	1,00	1,00
A4	INCRA	0,20	0,20
A5	SEBRAE	0,60	0,60
A6	Salário Educação	2,50	2,50
A7	Seguro Contra Acidentes de Trabalho	3,00	3,00
A8	FGTS	8,00	8,00
A9	SECONCI	0,00	0,00
	TOTAL	36,80	36,80

B	GRUPO B		
B1	Repouso Semanal Remunerado	17,84	0,00
B2	Feridos	3,71	0,00
B3	Auxílio - Enfermidade	0,87	0,67
B4	13º Salário	10,80	8,33
B5	Licença Paternidade	0,07	0,06
B6	Faltas Justificadas	0,72	0,56
B7	Dias de Chuvas	1,55	0,00
B8	Auxílio Acidente de Trabalho	0,11	0,08
B9	Férias Gozadas	8,71	6,73
B10	Salário Maternidade	0,03	0,03
	TOTAL	44,41	16,46

C	GRUPO C		
C1	Aviso Prévio Indenizado	5,40	4,17
C2	Aviso Prévio Trabalhado	0,13	0,10
C3	Férias Indenizadas	4,85	3,75
C4	Depósito Rescisão Sem Justa Causa	3,90	3,01
C5	Indenização Adicional	0,45	0,35
	TOTAL	14,73	11,38

D	GRUPO D		
D1	Reincidência de Grupo A sobre Grupo B	16,34	6,06
D2	Reincidência de Grupo A sobre Aviso Prévio Trabalhado e Reincidência do FGTS sobre Aviso Prévio Indenizado	0,48	0,37
	TOTAL	16,82	6,43

Horista = 112,76%
Mensalista = 71,07%

A + B + C + D



Documento assinado digitalmente
ANTONIO JANAEL FREITAS COELHO
Data: 07/10/2022 16:26:05-0300
Verifique em <https://verificador.iti.br>

TABELA DE ENCARGOS SOCIAIS

	OBRA:	CONSTRUÇÃO DE UMA PONTE NA LOCALIDADE DE CAMARÃO - SALGADO E PAVIMENTAÇÃO DA VIA DE ACESSO, NO MUNICÍPIO DE ARATUBA - CEARÁ	DATA: 15/08/2022	BDI: 20,42%		
	DESCRIÇÃO:	ORÇAMENTO PARA CONSTRUÇÃO DE UMA PONTE NA LOCALIDADE DE CAMARÃO - SALGADO E PAVIMENTAÇÃO DA VIA DE ACESSO, NO MUNICÍPIO DE ARATUBA - CEARÁ	FORTE	VERSÃO	HORA	MES
LOCAL:	MUNICÍPIO DE ARATUBA - CEARÁ	SBC	2022/08 - Fortaleza	112,76%	-	08/2022
CLIENTE:	PREFEITURA MUNICIPAL DE ARATUBA	SEINFRA	027 SEM DESONERAÇÃO	112,76%	71,07%	05/2021
		SICRO	2016/11 SEM DESONERAÇÃO	118,48%	-	03/2017
		SICRO	2022/04	-	-	07/2022
		SINAPI	2022/07 SEM DESONERAÇÃO	112,51%	70,80%	08/2022

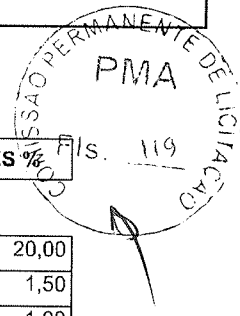

COD	DESCRIÇÃO	HORA %	MÊS %
A	GRUPO A		
A1	INSS	20,00	20,00
A2	SESI	1,50	1,50
A3	SENAI	1,00	1,00
A4	INCRA	0,20	0,20
A5	SEBRAE	0,60	0,60
A6	Salário Educação	2,50	2,50
A7	Seguro Contra Acidentes de Trabalho	3,00	3,00
A8	FGTS	8,00	8,00
A9	SECONCI	0,00	0,00
	TOTAL	36,80	36,80

B	GRUPO B		
B1	Repouso Semanal Remunerado	17,84	0,00
B2	Feridos	3,71	0,00
B3	Auxílio - Enfermidade	0,85	0,66
B4	13º Salário	10,81	8,33
B5	Licença PaternidadeE	0,07	0,06
B6	Faltas Justificadas	0,72	0,56
B7	Dias de Chuvas	1,56	0,00
B8	Auxílio Acidente de Trabalho	0,10	0,08
B9	Férias Gozadas	8,95	6,90
B10	Salário Maternidade	0,03	0,02
	TOTAL	44,64	16,61

C	GRUPO C		
C1	Aviso Prévio Indenizado	5,41	4,17
C2	Aviso Prévio Trabalhado	0,13	0,10
C3	Férias Indenizadas	4,36	3,36
C4	Depósito Rescisão Sem Justa Causa	3,80	2,93
C5	Indenização Adicional	0,46	0,35
	TOTAL	14,16	10,91

D	GRUPO D		
D1	Reincidência de Grupo A sobre Grupo B	16,43	6,11
D2	Reincidência de Grupo A sobre Aviso Prévio Trabalhado e Reincidência do FGTS sobre Aviso Prévio Indenizado	0,48	0,37
	TOTAL	16,91	6,48

Horista = 112,51%
Mensalista = 70,80%

A + B + C + D



Documento assinado digitalmente
 ANTONIO JANAEL FREITAS COELHO
 Data: 07/10/2022 14:23:57-0300
 Verifique em <https://verificador.iti.br>

COMISSÃO PERMANENTE DE LICITAÇÃO Nº 120 PIMA

PREFEITURA MUNICIPAL DE CANINDE SECRETARIA DE INFRA-ESTRUTURA E DESENVOLVIMENTO URBANO

ORÇAMO LOCAL: CAMARÃO, SALGADO - ARATUBA/CE
DATA: 01/03
ESCALA: 1/5000
INDICADA: PROJETO ESTRUTURAL
RESPONSÁVEL TÉCNICO: JAMUEL FREITAS



SITUAÇÃO 1

PROJETO DE REFORMA E AMPLIAÇÃO DE MÓDULO DE ALOJAMENTO DE BRANCO PARA O BARRIO DE SANTA TEREZINHA.

PROJETO DE REFORMA E AMPLIAÇÃO DE MÓDULO DE ALOJAMENTO DE BRANCO PARA O BARRIO DE SANTA TEREZINHA.

PROJETO DE REFORMA E AMPLIAÇÃO DE MÓDULO DE ALOJAMENTO DE BRANCO PARA O BARRIO DE SANTA TEREZINHA.

ITEM	DESCRIÇÃO	QUANTIDADE	UNIDADE	VALOR UNITÁRIO	VALOR TOTAL
1	1138	1	M²	1138,00	1138,00
2	1138	1	M²	1138,00	1138,00
3	1138	1	M²	1138,00	1138,00
4	1138	1	M²	1138,00	1138,00
5	1138	1	M²	1138,00	1138,00

SITUAÇÃO 2

PROJETO DE REFORMA E AMPLIAÇÃO DE MÓDULO DE ALOJAMENTO DE BRANCO PARA O BARRIO DE SANTA TEREZINHA.

PROJETO DE REFORMA E AMPLIAÇÃO DE MÓDULO DE ALOJAMENTO DE BRANCO PARA O BARRIO DE SANTA TEREZINHA.

PROJETO DE REFORMA E AMPLIAÇÃO DE MÓDULO DE ALOJAMENTO DE BRANCO PARA O BARRIO DE SANTA TEREZINHA.

ITEM	DESCRIÇÃO	QUANTIDADE	UNIDADE	VALOR UNITÁRIO	VALOR TOTAL
1	1138	1	M²	1138,00	1138,00
2	1138	1	M²	1138,00	1138,00
3	1138	1	M²	1138,00	1138,00
4	1138	1	M²	1138,00	1138,00
5	1138	1	M²	1138,00	1138,00

PROJETO DE REFORMA E AMPLIAÇÃO DE MÓDULO DE ALOJAMENTO DE BRANCO PARA O BARRIO DE SANTA TEREZINHA.

PLANTA DE ALINHAMENTO

PROJETO DE REFORMA E AMPLIAÇÃO DE MÓDULO DE ALOJAMENTO DE BRANCO PARA O BARRIO DE SANTA TEREZINHA.

ITEM	DESCRIÇÃO	QUANTIDADE	UNIDADE	VALOR UNITÁRIO	VALOR TOTAL
1	1138	1	M²	1138,00	1138,00
2	1138	1	M²	1138,00	1138,00
3	1138	1	M²	1138,00	1138,00
4	1138	1	M²	1138,00	1138,00
5	1138	1	M²	1138,00	1138,00

PLANTA DE ALINHAMENTO

PROJETO DE REFORMA E AMPLIAÇÃO DE MÓDULO DE ALOJAMENTO DE BRANCO PARA O BARRIO DE SANTA TEREZINHA.

ITEM	DESCRIÇÃO	QUANTIDADE	UNIDADE	VALOR UNITÁRIO	VALOR TOTAL
1	1138	1	M²	1138,00	1138,00
2	1138	1	M²	1138,00	1138,00
3	1138	1	M²	1138,00	1138,00
4	1138	1	M²	1138,00	1138,00
5	1138	1	M²	1138,00	1138,00

ITEM	DESCRIÇÃO	QUANTIDADE	UNIDADE	VALOR UNITÁRIO	VALOR TOTAL
1	1138	1	M²	1138,00	1138,00
2	1138	1	M²	1138,00	1138,00
3	1138	1	M²	1138,00	1138,00
4	1138	1	M²	1138,00	1138,00
5	1138	1	M²	1138,00	1138,00

ITEM	DESCRIÇÃO	QUANTIDADE	UNIDADE	VALOR UNITÁRIO	VALOR TOTAL
1	1138	1	M²	1138,00	1138,00
2	1138	1	M²	1138,00	1138,00
3	1138	1	M²	1138,00	1138,00
4	1138	1	M²	1138,00	1138,00
5	1138	1	M²	1138,00	1138,00

ITEM	DESCRIÇÃO	QUANTIDADE	UNIDADE	VALOR UNITÁRIO	VALOR TOTAL
1	1138	1	M²	1138,00	1138,00
2	1138	1	M²	1138,00	1138,00
3	1138	1	M²	1138,00	1138,00
4	1138	1	M²	1138,00	1138,00
5	1138	1	M²	1138,00	1138,00

PROJETO DE REFORMA E AMPLIAÇÃO DE MÓDULO DE ALOJAMENTO DE BRANCO PARA O BARRIO DE SANTA TEREZINHA.

PROJETO DE REFORMA E AMPLIAÇÃO DE MÓDULO DE ALOJAMENTO DE BRANCO PARA O BARRIO DE SANTA TEREZINHA.

1	2	3	4	5	6	7	8	9	10	11	12	13	14	15	16	17	18	19	20	21	22	23	24	25	26	27	28	29	30	31	32	33	34	35	36	37	38	39	40	41	42	43	44	45	46	47	48	49	50	51	52	53	54	55	56	57	58	59	60	61	62	63	64	65	66	67	68	69	70	71	72	73	74	75	76	77	78	79	80	81	82	83	84	85	86	87	88	89	90	91	92	93	94	95	96	97	98	99	100
---	---	---	---	---	---	---	---	---	----	----	----	----	----	----	----	----	----	----	----	----	----	----	----	----	----	----	----	----	----	----	----	----	----	----	----	----	----	----	----	----	----	----	----	----	----	----	----	----	----	----	----	----	----	----	----	----	----	----	----	----	----	----	----	----	----	----	----	----	----	----	----	----	----	----	----	----	----	----	----	----	----	----	----	----	----	----	----	----	----	----	----	----	----	----	----	----	----	----	-----

1	2	3	4	5	6	7	8	9	10	11	12	13	14	15	16	17	18	19	20	21	22	23	24	25	26	27	28	29	30	31	32	33	34	35	36	37	38	39	40	41	42	43	44	45	46	47	48	49	50	51	52	53	54	55	56	57	58	59	60	61	62	63	64	65	66	67	68	69	70	71	72	73	74	75	76	77	78	79	80	81	82	83	84	85	86	87	88	89	90	91	92	93	94	95	96	97	98	99	100
---	---	---	---	---	---	---	---	---	----	----	----	----	----	----	----	----	----	----	----	----	----	----	----	----	----	----	----	----	----	----	----	----	----	----	----	----	----	----	----	----	----	----	----	----	----	----	----	----	----	----	----	----	----	----	----	----	----	----	----	----	----	----	----	----	----	----	----	----	----	----	----	----	----	----	----	----	----	----	----	----	----	----	----	----	----	----	----	----	----	----	----	----	----	----	----	----	----	----	-----

1	2	3	4	5	6	7	8	9	10	11	12	13	14	15	16	17	18	19	20	21	22	23	24	25	26	27	28	29	30	31	32	33	34	35	36	37	38	39	40	41	42	43	44	45	46	47	48	49	50	51	52	53	54	55	56	57	58	59	60	61	62	63	64	65	66	67	68	69	70	71	72	73	74	75	76	77	78	79	80	81	82	83	84	85	86	87	88	89	90	91	92	93	94	95	96	97	98	99	100
---	---	---	---	---	---	---	---	---	----	----	----	----	----	----	----	----	----	----	----	----	----	----	----	----	----	----	----	----	----	----	----	----	----	----	----	----	----	----	----	----	----	----	----	----	----	----	----	----	----	----	----	----	----	----	----	----	----	----	----	----	----	----	----	----	----	----	----	----	----	----	----	----	----	----	----	----	----	----	----	----	----	----	----	----	----	----	----	----	----	----	----	----	----	----	----	----	----	----	-----

1	2	3	4	5	6	7	8	9	10	11	12	13	14	15	16	17	18	19	20	21	22	23	24	25	26	27	28	29	30	31	32	33	34	35	36	37	38	39	40	41	42	43	44	45	46	47	48	49	50	51	52	53	54	55	56	57	58	59	60	61	62	63	64	65	66	67	68	69	70	71	72	73	74	75	76	77	78	79	80	81	82	83	84	85	86	87	88	89	90	91	92	93	94	95	96	97	98	99	100
---	---	---	---	---	---	---	---	---	----	----	----	----	----	----	----	----	----	----	----	----	----	----	----	----	----	----	----	----	----	----	----	----	----	----	----	----	----	----	----	----	----	----	----	----	----	----	----	----	----	----	----	----	----	----	----	----	----	----	----	----	----	----	----	----	----	----	----	----	----	----	----	----	----	----	----	----	----	----	----	----	----	----	----	----	----	----	----	----	----	----	----	----	----	----	----	----	----	----	-----

1	2	3	4	5	6	7	8	9	10	11	12	13	14	15	16	17	18	19	20	21	22	23	24	25	26	27	28	29	30	31	32	33	34	35	36	37	38	39	40	41	42	43	44	45	46	47	48	49	50	51	52	53	54	55	56	57	58	59	60	61	62	63	64	65	66	67	68	69	70	71	72	73	74	75	76	77	78	79	80	81	82	83	84	85	86	87	88	89	90	91	92	93	94	95	96	97	98	99	100
---	---	---	---	---	---	---	---	---	----	----	----	----	----	----	----	----	----	----	----	----	----	----	----	----	----	----	----	----	----	----	----	----	----	----	----	----	----	----	----	----	----	----	----	----	----	----	----	----	----	----	----	----	----	----	----	----	----	----	----	----	----	----	----	----	----	----	----	----	----	----	----	----	----	----	----	----	----	----	----	----	----	----	----	----	----	----	----	----	----	----	----	----	----	----	----	----	----	----	-----

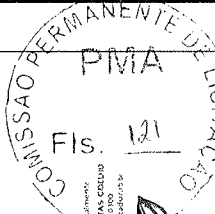
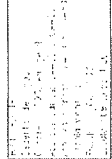
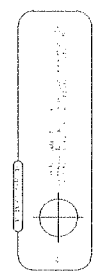
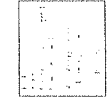
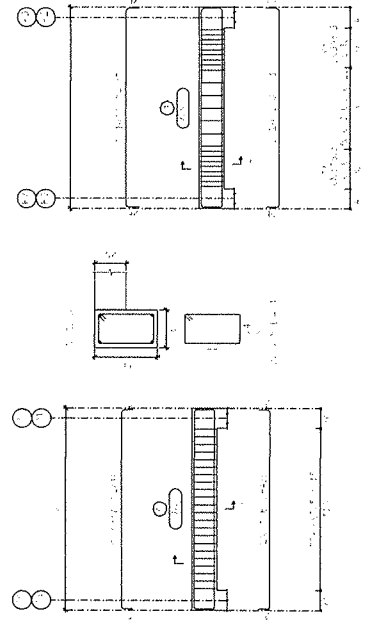
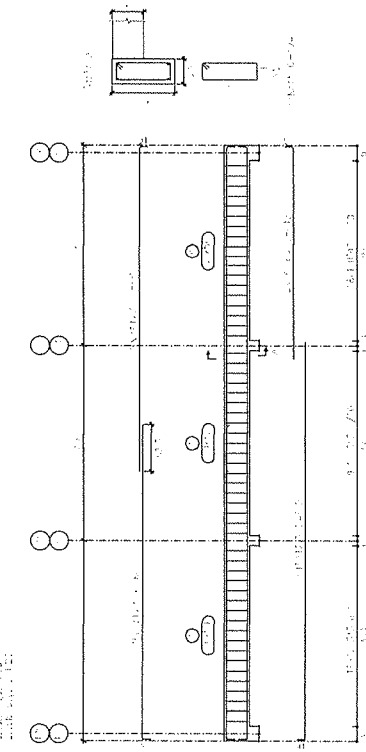
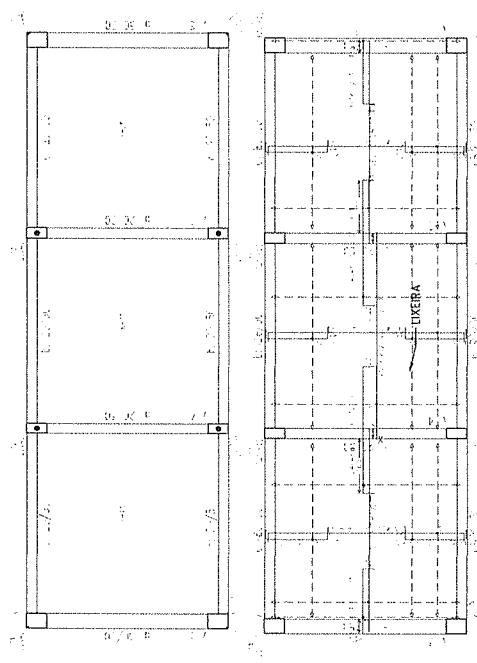
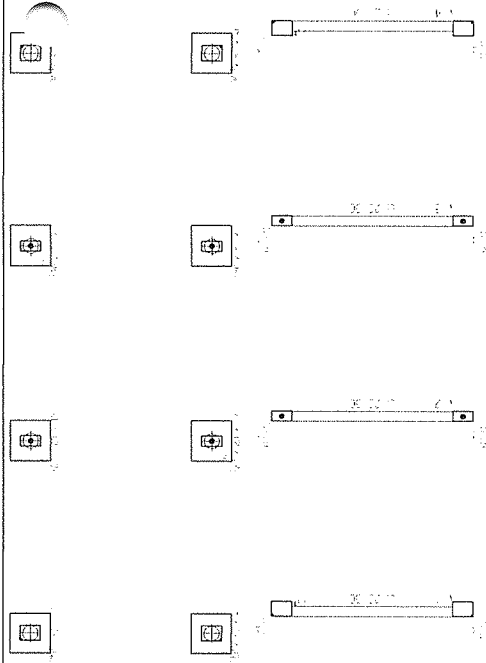

Documentação aprovada pelo Conselho de Arquitetura e Urbanismo de Aratuba - CAURUBA
Arquiteto Responsável: JANEL FREITAS
Verificação em Aratuba: 12/08/2022



PREFEITURA MUNICIPAL DE CANINDE
SECRETARIA DE INFRA-ESTRUTURA E DESENVOLVIMENTO URBANO

OBRA	CONSTRUÇÃO DE UMA PONTE E PAVIMENTAÇÃO DA VIA DE ACESSO	LOCAL	CAMARÃO - SALGADO - ARATUBA/ACE
DATA	AGOSTO/2022	RESENHO	SEM-TÉCPO-GRÁFICO
RESPONSÁVEL TÉCNICO	JANEL FREITAS	PROJETO ESTRUTURAL	
FRANCHA			02/03
REVISÃO			

Item	Qtd	Unid	Descrição	Valor Unit	Valor Total
1	1	m²	Asfalto Portland 4x4	12,00	12,00
2	1	m²	Asfalto Portland 2x2	12,00	12,00
3	1	m²	Asfalto Portland 1x1	12,00	12,00
4	1	m²	Asfalto Portland 0,5x0,5	12,00	12,00
5	1	m²	Asfalto Portland 0,25x0,25	12,00	12,00
6	1	m²	Asfalto Portland 0,125x0,125	12,00	12,00
7	1	m²	Asfalto Portland 0,0625x0,0625	12,00	12,00
8	1	m²	Asfalto Portland 0,03125x0,03125	12,00	12,00
9	1	m²	Asfalto Portland 0,015625x0,015625	12,00	12,00
10	1	m²	Asfalto Portland 0,0078125x0,0078125	12,00	12,00
11	1	m²	Asfalto Portland 0,00390625x0,00390625	12,00	12,00
12	1	m²	Asfalto Portland 0,001953125x0,001953125	12,00	12,00
13	1	m²	Asfalto Portland 0,0009765625x0,0009765625	12,00	12,00
14	1	m²	Asfalto Portland 0,00048828125x0,00048828125	12,00	12,00
15	1	m²	Asfalto Portland 0,000244140625x0,000244140625	12,00	12,00
16	1	m²	Asfalto Portland 0,0001220703125x0,0001220703125	12,00	12,00
17	1	m²	Asfalto Portland 0,00006103515625x0,00006103515625	12,00	12,00
18	1	m²	Asfalto Portland 0,000030517578125x0,000030517578125	12,00	12,00
19	1	m²	Asfalto Portland 0,0000152587890625x0,0000152587890625	12,00	12,00
20	1	m²	Asfalto Portland 0,00000762939453125x0,00000762939453125	12,00	12,00

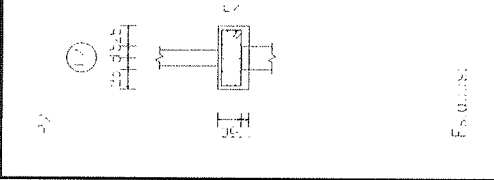
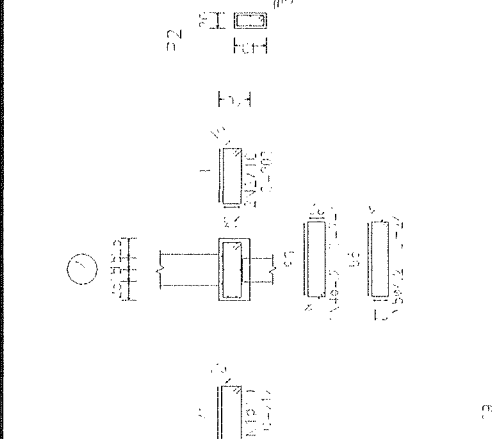
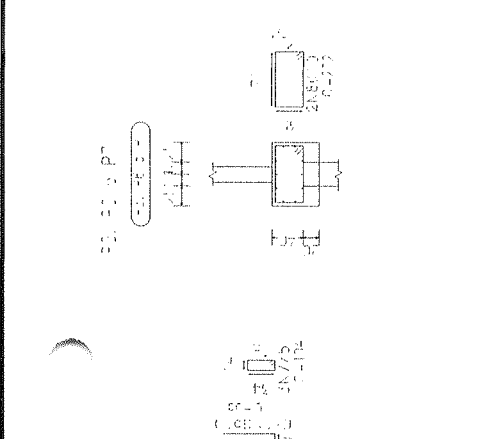
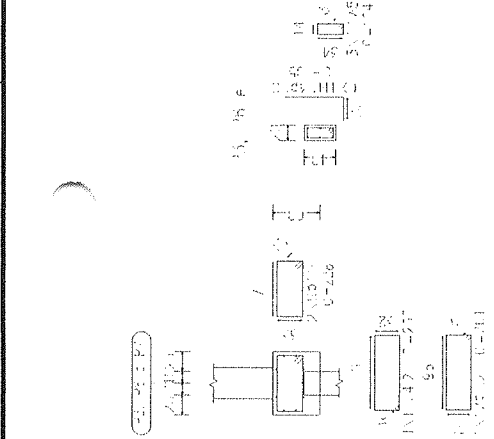

Item	Qtd	Unid	Descrição	Valor Unit	Valor Total
1	1	m²	Asfalto Portland 4x4	12,00	12,00
2	1	m²	Asfalto Portland 2x2	12,00	12,00
3	1	m²	Asfalto Portland 1x1	12,00	12,00
4	1	m²	Asfalto Portland 0,5x0,5	12,00	12,00
5	1	m²	Asfalto Portland 0,25x0,25	12,00	12,00
6	1	m²	Asfalto Portland 0,125x0,125	12,00	12,00
7	1	m²	Asfalto Portland 0,0625x0,0625	12,00	12,00
8	1	m²	Asfalto Portland 0,03125x0,03125	12,00	12,00
9	1	m²	Asfalto Portland 0,015625x0,015625	12,00	12,00
10	1	m²	Asfalto Portland 0,0078125x0,0078125	12,00	12,00
11	1	m²	Asfalto Portland 0,00390625x0,00390625	12,00	12,00
12	1	m²	Asfalto Portland 0,001953125x0,001953125	12,00	12,00
13	1	m²	Asfalto Portland 0,0009765625x0,0009765625	12,00	12,00
14	1	m²	Asfalto Portland 0,00048828125x0,00048828125	12,00	12,00
15	1	m²	Asfalto Portland 0,000244140625x0,000244140625	12,00	12,00
16	1	m²	Asfalto Portland 0,0001220703125x0,0001220703125	12,00	12,00
17	1	m²	Asfalto Portland 0,00006103515625x0,00006103515625	12,00	12,00
18	1	m²	Asfalto Portland 0,000030517578125x0,000030517578125	12,00	12,00
19	1	m²	Asfalto Portland 0,0000152587890625x0,0000152587890625	12,00	12,00
20	1	m²	Asfalto Portland 0,00000762939453125x0,00000762939453125	12,00	12,00

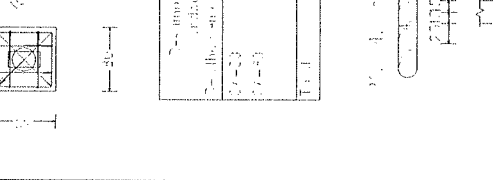
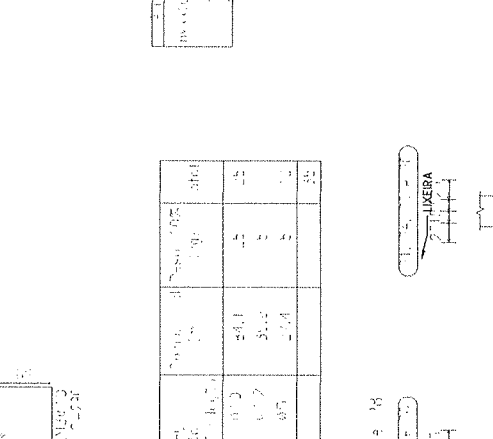
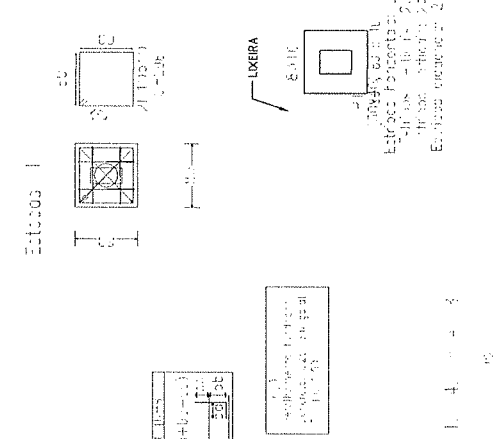
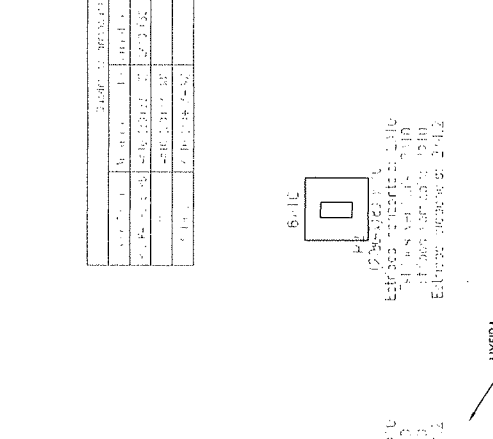

Item	Qtd	Unid	Descrição	Valor Unit	Valor Total
1	1	m²	Asfalto Portland 4x4	12,00	12,00
2	1	m²	Asfalto Portland 2x2	12,00	12,00
3	1	m²	Asfalto Portland 1x1	12,00	12,00
4	1	m²	Asfalto Portland 0,5x0,5	12,00	12,00
5	1	m²	Asfalto Portland 0,25x0,25	12,00	12,00
6	1	m²	Asfalto Portland 0,125x0,125	12,00	12,00
7	1	m²	Asfalto Portland 0,0625x0,0625	12,00	12,00
8	1	m²	Asfalto Portland 0,03125x0,03125	12,00	12,00
9	1	m²	Asfalto Portland 0,015625x0,015625	12,00	12,00
10	1	m²	Asfalto Portland 0,0078125x0,0078125	12,00	12,00
11	1	m²	Asfalto Portland 0,00390625x0,00390625	12,00	12,00
12	1	m²	Asfalto Portland 0,001953125x0,001953125	12,00	12,00
13	1	m²	Asfalto Portland 0,0009765625x0,0009765625	12,00	12,00
14	1	m²	Asfalto Portland 0,00048828125x0,00048828125	12,00	12,00
15	1	m²	Asfalto Portland 0,000244140625x0,000244140625	12,00	12,00
16	1	m²	Asfalto Portland 0,0001220703125x0,0001220703125	12,00	12,00
17	1	m²	Asfalto Portland 0,00006103515625x0,00006103515625	12,00	12,00
18	1	m²	Asfalto Portland 0,000030517578125x0,000030517578125	12,00	12,00
19	1	m²	Asfalto Portland 0,0000152587890625x0,0000152587890625	12,00	12,00
20	1	m²	Asfalto Portland 0,00000762939453125x0,00000762939453125	12,00	12,00

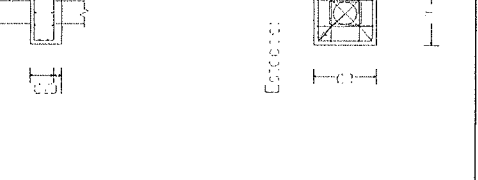
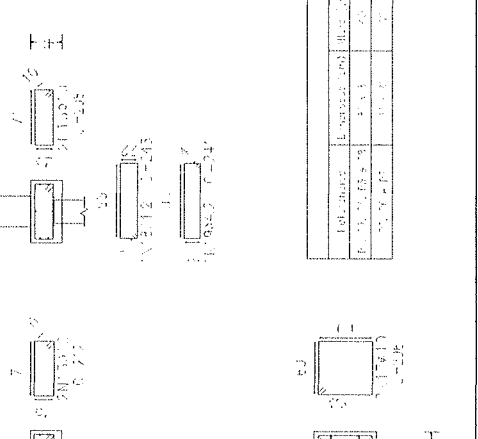
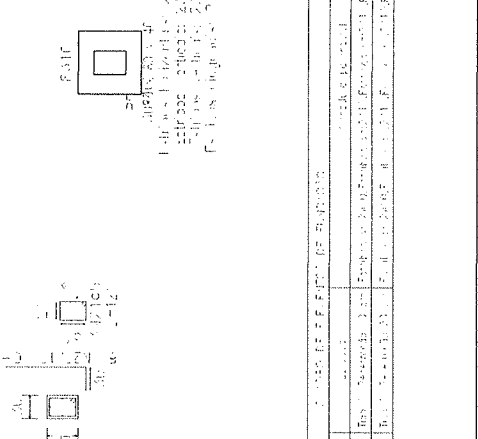
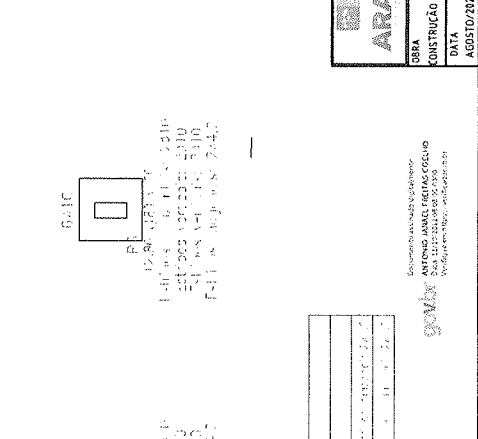

MISSAO HERMANIE DA
PMA
122

ARATUBA

PREFEITURA MUNICIPAL DE CANINDE
SECRETARIA DE INFRA ESTRUTURA E DESENVOLVIMENTO URBANO

LOCAL: CAMARÁ, SALGADO - ARATUBA/CE
RESUMO: ANAEL FREITAS
INDICADA: ANAEL FREITAS
PROJETO ESTRUTURAL

PRANCHA: 03/03
REVISÃO

ANTONIO ANAEL FREITAS COLAÇO
Sua assinatura eletrônica
Arquiteto, inscrito nº 12.123/2010

Item	Qtd	Unid	Descrição	Valor Unit	Valor Total
1	1	m²	Asfalto Portland 4x4	12,00	12,00
2	1	m²	Asfalto Portland 2x2	12,00	12,00
3	1	m²	Asfalto Portland 1x1	12,00	12,00
4	1	m²	Asfalto Portland 0,5x0,5	12,00	12,00
5	1	m²	Asfalto Portland 0,25x0,25	12,00	12,00
6	1	m²	Asfalto Portland 0,125x0,125	12,00	12,00
7	1	m²	Asfalto Portland 0,0625x0,0625	12,00	12,00
8	1	m²	Asfalto Portland 0,03125x0,03125	12,00	12,00
9	1	m²	Asfalto Portland 0,015625x0,015625	12,00	12,00
10	1	m²	Asfalto Portland 0,0078125x0,0078125	12,00	12,00
11	1	m²	Asfalto Portland 0,00390625x0,00390625	12,00	12,00
12	1	m²	Asfalto Portland 0,001953125x0,001953125	12,00	12,00
13	1	m²	Asfalto Portland 0,0009765625x0,0009765625	12,00	12,00
14	1	m²	Asfalto Portland 0,00048828125x0,00048828125	12,00	12,00
15	1	m²	Asfalto Portland 0,000244140625x0,000244140625	12,00	12,00
16	1	m²	Asfalto Portland 0,0001220703125x0,0001220703125	12,00	12,00
17	1	m²	Asfalto Portland 0,00006103515625x0,00006103515625	12,00	12,00
18	1	m²	Asfalto Portland 0,000030517578125x0,000030517578125	12,00	12,00
19	1	m²	Asfalto Portland 0,0000152587890625x0,0000152587890625	12,00	12,00
20	1	m²	Asfalto Portland 0,00000762939453125x0,00000762939453125	12,00	12,00

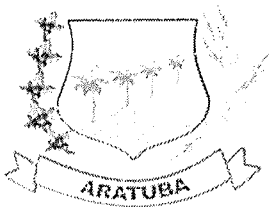

ESTADO DO CEARÁ
GOVERNO MUNICIPAL DE ARATUBA



ANEXO II
PROPOSTA PADRONIZADA

PROPOSTA DE PREÇOS

À Comissão Permanente de Licitação do **GOVERNO MUNICIPAL DE ARATUBA - CE.**

O Licitante _____, CNPJ N.º _____, por seu representante legal abaixo assinado, declara, sob as penas da lei:

Que acata inteiramente os preceitos legais em vigor, especialmente a Lei n.º 8.666/93 e suas alterações e as condições da **TOMADA DE PREÇOS N.º 014/2022 - TP**;

Que, para fins de cumprimento ao disposto no inciso XXXIII do art. 7º da Constituição Federal (inciso V do art. 27 da Lei N.º 8.666/93), não emprega menor de dezoito anos em trabalho noturno, perigoso ou insalubre e não emprega menor de dezesseis anos;

Que não existem fatos que nos impeçam de participar deste processo licitatório. Assim, assumimos o compromisso de bem e fielmente atender as exigências para a execução do objeto abaixo cotado, caso sejamos proclamados vencedores.

Que assumimos o compromisso de bem e fielmente executar a obra/serviços especificados no anexo I, caso sejamos vencedor(es) da presente licitação.

OBJETO: CONTRATAÇÃO DE EMPRESA ESPECIALIZADA PARA CONSTRUÇÃO DE UMA PONTE NA LOCALIDADE DE CAMARÃO/SALGADO E PAVIMENTAÇÃO DA VIA DE ACESSO, NO MUNICÍPIO DE ARATUBA/CE.

VALOR GLOBAL R\$: _____ (.....).

Proponente:

Endereço:

CNPJ:

Prazo de Execução: **90 (noventa) dias.**

Validade da Proposta: **60 (Sessenta) dias.**

Local e data:

Assinatura e Carimbo do Proponente

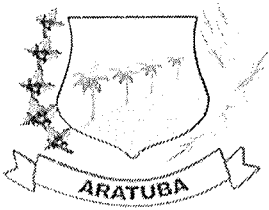

ESTADO DO CEARÁ
GOVERNO MUNICIPAL DE ARATUBA



ANEXO III
MODELO DE CARTA DE FIANÇA BANCÁRIA

CARTA DE FIANÇA

1. FIADOR

Banco, com sede na cidade de, Estado, Endereço n.º, inscrito no CNPJ sob o n.º neste ato representado na forma de seu Estatuto Social, doravante designado **Banco.....**

2. BENEFICIÁRIO

GOVERNO MUNICIPAL DE ARATUBA - CE - doravante assim designado.

3. AFIANÇADA

Empresa com sede na Cidade de, Estado deEndereçon.º....., inscrita no CNPJ n.º, doravante assim designada.

O Banco declara-se FIADOR E PRINCIPAL PAGADOR, solidariamente responsável com a AFIANÇADA qualificada no Quadro 3, até o limite de R\$, pelo cumprimento de todas as obrigações principais e acessórias, referente à **GARANTIA DA PARTICIPAÇÃO NA TOMADA DE PREÇOS N.º 014/2022 - TP.**

Esta Fiança é prestada com expressa renúncia ao benefício de ordem previsto no artigo 827, "caput", combinado com o artigo 828, I, ambos do Código Civil Brasileiro, e vigorará pelo prazo de 90 (noventa) dias, a contar de _____.

Na hipótese de inadimplemento de qualquer das obrigações assumidas pela AFIANÇADA, o Banco..... efetuará o pagamento das importâncias que forem devidas, até o limite acima estipulado, no prazo de 48 (quarenta e oito) horas, contado do recebimento de comunicação escrita da BENEFICIÁRIA, remetida ao órgão responsável do Banco, localizado no Endereço, onde deverá ser protocolizada.

Decorridos 90 (noventa) dias da data de vencimento desta Fiança, e se durante esse período o Banco não tiver recebido da BENEFICIÁRIA Termo de Exoneração e/ou original da Carta de Fiança, ou, qualquer comunicação relativa ao inadimplemento da AFIANÇADA, esta Fiança será automaticamente extinta, independentemente de qualquer formalidade, aviso, notificação judicial ou extrajudicial, deixando, em consequência, de produzir qualquer efeito.

O Banco declara, ainda, que esta Carta de Fiança foi emitida de acordo com as normas do Banco Central do Brasil, do seu estatuto social e que os seus signatários estão investidos dos poderes necessários.

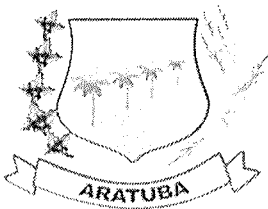

ESTADO DO CEARÁ
GOVERNO MUNICIPAL DE ARATUBA



Fica eleito para dirimir as questões oriundas desta garantia o Foro da cidade de ARATUBA - CE ou do local onde tiver sido expedida esta carta, a critério do autor da demanda judicial.

Esta Carta de Fiança é emitida em 01 (uma) única via.

....., de de

Banco

TESTEMUNHAS

1. _____ 2. _____

Nome:

Nome:

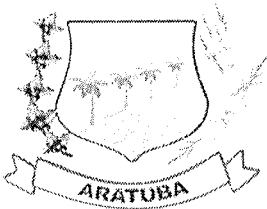

ESTADO DO CEARÁ
GOVERNO MUNICIPAL DE ARATUBA



ANEXO IV

MINUTA DO CONTRATO

CONTRATO Nº.

Pelo presente instrumento de CONTRATO que fazem entre si, de um lado, O MUNICÍPIO DE ARATUBA - CE, pessoa jurídica de direito público, inscrito no CNPJ sob n.º 07.387.525/0001-70, com sede na Rua _____, n.º _____ – Centro, ARATUBA Ceará, através da SECRETARIA DE OBRAS E URBANISMO DO MUNICÍPIO DE ARATUBA DO MUNICÍPIO DE ARATUBA - CE, neste ato representada por seu Secretário, Sr. XXXXXXXX, na forma da Lei, doravante denominado CONTRATANTE e a empresa XXXXXXXXXXXX, inscrita no CNPJ sob o n.º XXXXXXXXXXXX e CREA – CE XXXXX, com sede à Rua XXXXXXXXXXXXXXXXXXXX, n.º XX, bairro XXXXX, CEP: XXXXX-XXX, Cidade, Estado, neste ato representada por (representante legal), inscrito no CPF sob o n.º XXX.XXX.XXX-XX, doravante denominada CONTRATADA, celebram o presente Contrato na forma e condições seguintes:

CLAUSULA PRIMEIRA – DO FUNDAMENTO LEGAL

1- O presente contrato tem como fundamento a Lei 8.666/93 e suas alterações, a TOMADA DE PREÇOS N.º 014/2022 - TP, e seus anexos, devidamente homologada, a proposta da CONTRATADA, tudo parte integrante deste termo, independente de transcrição.

CLAUSULA SEGUNDA – DO OBJETO

2.1 - O objeto da presente avença é a **CONTRATAÇÃO DE EMPRESA ESPECIALIZADA PARA CONSTRUÇÃO DE UMA PONTE NA LOCALIDADE DE CAMARÃO/SALGADO E PAVIMENTAÇÃO DA VIA DE ACESSO, NO MUNICÍPIO DE ARATUBA/CE**, em execução indireta, sob regime de EMPREITADA POR PREÇO UNITÁRIO, do tipo MENOR PREÇO GLOBAL, na conformidade do Edital da TOMADA DE PREÇOS N.º 014/2022 - TP e anexos e proposta da Contratada, partes integrantes deste instrumento independente de transcrição.

CLAUSULA TERCEIRA – DO VALOR E DO PAGAMENTO

3.1- O valor global da presente avença é de R\$ _____ (_____), a ser pago em conformidade com a execução dos serviços efetivamente realizados, segundo as medições atestadas pelo contratante, considerando as disposições do Projeto Básico e da proposta adjudicada, salvo modificação contratual na forma da lei.

3.2- A contratada deverá apresentar junto com as notas fiscais/faturas devidamente atestadas pelo Gestor da despesa, as Certidões de quitação das obrigações fiscais Federais, Estaduais e Municipais e CND Trabalhista, todas atualizadas e ainda:

- prova do recolhimento das contribuições devidas ao INSS (parte do empregador e parte do empregado), relativas aos empregados envolvidos na execução do objeto deste instrumento;
- prova do recolhimento do FGTS, relativo aos empregados referidos na alínea superior;
- comprovante de recolhimento do PIS e ISS, quando for o caso, dentro de 20 (vinte) dias a partir do recolhimento destes encargos.

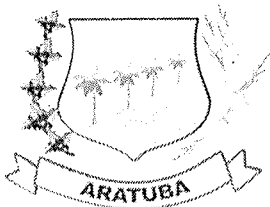

ESTADO DO CEARÁ
GOVERNO MUNICIPAL DE ARATUBA



d) prova de registro do Contrato decorrente desta licitação no CREA-CE (Conselho Regional de Engenharia e Arquitetura do Ceará) através de comprovante de ART (Anotação de Responsabilidade Técnica) correspondente e o CEI – Cadastro Específico do INSS para a obra com indicação do número do contrato (somente antes da apresentação da primeira fatura).

3.3- Os pagamentos serão efetuados em até 30 (trinta) dias após a certificação da medição pela Secretaria contratante.

3.4- Independentemente de declaração expressa, fica subentendido que, no valor pago pelo contratante, estão incluídas todas as despesas necessárias à execução dos serviços, inclusive as relacionadas com materiais, equipamentos e mão-de-obra.

3.5 - O Contrato não será reajustado antes de decorrido 01 (um) ano da sua assinatura, circunstância na qual poderá ser aplicado o índice utilizado para a construção civil previsto pela Fundação Getúlio Vargas – FGV.

3.5.1 – No cálculo dos reajustes se utilizará a seguinte fórmula:

$$R = V \left[\frac{I - I_0}{I_0} \right]$$

R = Valor do reajuste procurado;

V = Valor contratual dos serviços a serem reajustados;

I₀ = Índice inicial - refere-se ao mês da apresentação da proposta;

I = Índice final - refere-se ao mês de aniversário anual da proposta.

OBSERVAÇÃO: O FATOR deve ser truncado na quarta casa decimal, ou seja, desprezar totalmente da quinta casa decimal em diante.

3.6 – Poderá ser restabelecida a relação que as partes pactuaram inicialmente entre os encargos do contratado e a retribuição da Administração para a justa remuneração do serviço, desde que objetivando a manutenção do equilíbrio econômico-financeiro inicial do contrato, na hipótese de sobrevirem fatos imprevisíveis, ou previsíveis, porém de consequências incalculáveis, retardadores ou impeditivos da execução do ajustado, ou ainda, em caso de força maior, caso fortuito ou fato do príncipe, configurando álea econômica extraordinária e extracontratual, nos termos do Art. 65, Inciso II, alínea "d" da Lei 8.666/93, devendo ser formalizado através de ato administrativo.

3.7 - Nos casos de eventuais atrasos de pagamento, desde que a Contratada não tenha concorrido de alguma forma para tanto, o valor devido deverá ser acrescido de encargos moratórios proporcionais aos dias de atraso, apurados desde a data limite prevista para o pagamento até a data do efetivo pagamento, aplicando-se a seguinte fórmula:

$$EM = I \times N \times VP$$

EM = Encargos Moratórios a serem acrescidos ao valor originariamente devido

I = Índice de atualização financeira, calculado segundo a fórmula:

$$I = \frac{(Tx / 100)}{365}$$

Tx = IPCA (IBGE)

N = Número de dias entre a data limite prevista para o pagamento e a data do efetivo pagamento

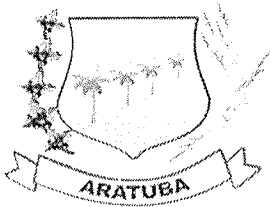

ESTADO DO CEARÁ
GOVERNO MUNICIPAL DE ARATUBA



VP = Valor da Parcela em atraso

CLAUSULA QUARTA – DO PRAZO DE EXECUÇÃO E DA VIGÊNCIA

4.1 - O prazo para o início da execução dos serviços fica fixado em 05 (cinco) dias úteis contados a partir da data de recebimento da Ordem de Serviço por parte da Contratada.

4.2 - O Prazo de execução dos serviços/obra será de **90 (noventa) dias**, contados da data de recebimento da ordem de serviço e as etapas obedecerão rigorosamente o cronograma físico definido pelo Governo Municipal de ARATUBA - CE, que é parte integrante deste contrato.

4.3 – O Prazo de vigência do contrato é de 12 (doze) meses, contados a partir da data de sua assinatura, podendo ser prorrogado de acordo entre as partes e, em conformidade com o art. 57 da Lei nº 8.666 e alterações posteriores.

4.4 - Os prazos de início de execução, de conclusão e de entrega dos serviços admitem prorrogação, desde que necessariamente justificada por escrito e previamente autorizada pelo contratante, mantidas as demais cláusulas do contrato e assegurada a manutenção do seu equilíbrio econômico financeiro, desde que ocorra qualquer dos motivos descritos no § 1º do artigo. 57 da Lei de Licitações.

4.5 - Os pedidos de prorrogação deverão se fazer acompanhar de um relatório circunstanciado e do novo cronograma físico-financeiro adaptado às novas condições propostas, os quais serão analisados e julgados pela contratante.

CLAUSULA QUINTA – DOS RECURSOS FINANCEIROS

5.1 - A despesa decorrente desta contratação correrá à conta da seguinte dotação orçamentária da SECRETARIA DE OBRAS E URBANISMO DO MUNICÍPIO DE ARATUBA - CE, com recursos previstos na seguinte classificação: Atividade: 0501.15.451.0285.1.009 – PAVIMENTAÇÃO AMPLIAÇÃO E MELHORIA DA MALHA VIARIA RODOVIARIA MUNICIPAL / Elemento de Despesa: 4.4.90.51.00 – OBRAS E INSTALAÇÕES.

CLAUSULA SEXTA – DAS OBRIGAÇÕES

6.1- As partes se obrigam reciprocamente a cumprir integralmente as disposições do instrumento convocatório, da Lei Federal n.º 8.666/93, alterada e consolidada:

6.2- A CONTRATADA obriga-se a:

a) executar os serviços no prazo máximo fixado no instrumento convocatório e neste instrumento, observando rigorosamente as especificações contidas no Anexo I do Edital de TOMADA DE PREÇOS nº 014/2022 - TP e na proposta adjudicada, partes integrantes deste instrumento independente de transcrição, bem ainda as normas técnicas vigentes, nos locais determinados pela Secretaria Contratante, assumindo a responsabilidade pelo pagamento de todos os impostos, taxas e quaisquer outros ônus de origem federal, estadual e municipal, bem como, quaisquer encargos judiciais ou extrajudiciais que lhes sejam imputáveis, inclusive licenças dos órgãos oficiais ou com relação a terceiros, em decorrência da celebração do Contrato, e ainda:

- reparar, corrigir ou substituir às suas expensas, no total ou em parte, o objeto do contrato em que se verificarem vícios, defeitos ou incorreções resultantes da execução ou de natureza;

- responsabilizar-se pelos danos causados diretamente à Administração ou a terceiros, decorrentes de culpa ou dolo, sua ou de preposto, na execução do contrato, não excluindo ou reduzindo essa responsabilidade a fiscalização ou o acompanhamento pelo órgão interessado.

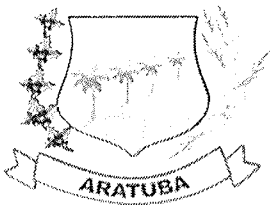

ESTADO DO CEARÁ
GOVERNO MUNICIPAL DE ARATUBA



- aceitar nas mesmas condições contratuais, acréscimos ou supressões que se fizerem necessários na forma estabelecida no artigo 65, § 1º da Lei n.º 8.666/93, alterada e consolidada.

b) responsabilizar-se pela adoção das medidas necessárias à proteção ambiental e às precauções para evitar a ocorrência de danos ao meio ambiente e a terceiros, observando o disposto na legislação federal, estadual e municipal em vigor, inclusive a Lei n.º 9.605, publicada no D.O.U de 13/02/98;

c) responsabilizar-se perante os órgãos e representantes do Poder Público e terceiros por eventuais danos ao meio ambiente causados por ação ou omissão sua, de seus empregados, prepostos ou contratados;

d) responsabilizar-se pela conformidade, adequação, desempenho e qualidade dos serviços e bens, bem como de cada material, matéria-prima ou componente individualmente considerado, mesmo que não sejam de sua fabricação, garantindo seu perfeito desempenho;

e) registrar o Contrato decorrente desta licitação no CREA-CE (Conselho Regional de Engenharia e Arquitetura do Ceará), na forma da Lei, e apresentar o comprovante de ART (Anotação de Responsabilidade Técnica) correspondente e o CEI – Cadastro Específico do INSS para a obra com indicação do número do contrato antes da apresentação da primeira fatura, perante a CONTRATANTE, sob pena de retardar o processo de pagamento.

f) Utilizará, na execução dos serviços, profissionais capacitados e qualificados para tal fim, exceto nas atividades compartilhadas que podem ser desempenhadas por profissionais de outras áreas.

g) Pagar seus empregados no prazo previsto em lei, sendo também de sua responsabilidade o pagamento de todos os tributos que, direta ou indiretamente, incidam sobre a prestação dos serviços contratados inclusive as contribuições previdenciárias fiscais e parafiscais, FGTS, PIS, emolumentos, seguros de acidentes de trabalho, etc., ficando excluída qualquer solidariedade da CONTRATANTE, por eventuais autuações administrativas e/ou judiciais uma vez que a inadimplência da CONTRATADA com referência às suas obrigações não se transfere a CONTRATANTE;

h) Disponibilizar, a qualquer tempo, toda documentação referente ao pagamento dos tributos, seguros, encargos sociais, trabalhistas e previdenciários relacionados com o objeto do CONTRATO;

6.3- É de inteira e exclusiva responsabilidade da contratada o recolhimento de encargos sociais, trabalhistas, previdenciários, tributos, taxas, tarifas e outros emolumentos que se fizerem necessários à execução do serviço. A Contratante se reserva o amplo direito de exigir da contratada tais documentos devidamente quitados para melhor desempenho e eficácia dos contratos consumados;

a) Fica a contratada na obrigação de manter, durante toda a execução do contrato, em compatibilidade com as obrigações por ele assumidas, todas as condições de habilitação e qualificação exigidas na licitação;

b) A CONTRATADA, deverá manter a Contratante informada sobre o andamento dos serviços, informando-a sempre que se registrarem ocorrências extraordinárias;

6.4- No caso de constatação da inadequação dos serviços às normas e exigências especificadas no Edital, neste contrato, no Termo de Referência e Orçamento Básico e na Proposta da Contratada, o Contratante os recusará, devendo ser de imediato adequados às supracitadas condições.

6.5- A CONTRATANTE obriga-se a:

- indicar os locais onde serão realizados os serviços;

- assegurar o livre acesso da CONTRATADA e de seus técnicos, devidamente identificados, a todos os locais onde se fizerem necessários os serviços, prestando-lhe todas as informações e esclarecimentos que, eventualmente, forem solicitados;

- efetuar o pagamento na forma prevista neste instrumento.

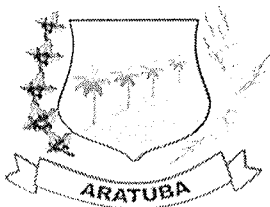

ESTADO DO CEARÁ
GOVERNO MUNICIPAL DE ARATUBA



CLAUSULA SÉTIMA - DO RECEBIMENTO DAS OBRAS E SERVIÇOS

7.1 - Após a conclusão dos serviços contratados, a CONTRATADA, mediante requerimento ao Contratante, poderá solicitar o recebimento dos mesmos.

7.2 - Os serviços concluídos poderão ser recebidos **PROVISORIAMENTE**, a critério da contratante pelo responsável por seu acompanhamento e fiscalização, mediante termo circunstanciado, assinado pelas partes, em até 15 (quinze) dias da comunicação escrita do contratado.

7.3 - O termo circunstanciado citado no item anterior deve, quando:

a) os serviços estiverem **EM CONFORMIDADE** com os requisitos preestabelecidos, explicitar esse fato no texto, que deverá ser datado e assinado pelo responsável pelo recebimento.

b) os serviços apresentarem **NÃO CONFORMIDADE** com os requisitos preestabelecidos, relacionar os serviços desconformes, explicando as razões das inconsistências, dando prazos para correção, que não poderão ser superiores a 90 (noventa) dias.

7.4 - A Contratada fica obrigada a reparar, corrigir, remover, reconstruir ou substituir, às suas expensas, no todo ou em parte, o objeto em que se verificarem vícios, defeitos ou incorreções resultantes da execução ou materiais empregados, cabendo à fiscalização não atestar a última e/ou única medição de serviços até que sejam sanadas todas as eventuais pendências que possam vir a ser apontadas no Termo de Recebimento Provisório.

7.5 - Para o recebimento **DEFINITIVO** dos serviços, o contratante poderá designar uma comissão com no mínimo 03 (três) técnicos, que vistoriará os serviços e emitirá **TERMO DE RECEBIMENTO DEFINITIVO CIRCUNSTANCIADO**, que comprove a adequação do objeto aos termos contratuais.

7.6 - O **TERMO DE RECEBIMENTO DEFINITIVO** das obras e serviços, não isenta a CONTRATADA das responsabilidades estabelecidas pelo Código Civil Brasileiro.

7.7 - Após a assinatura do **TERMO DE RECEBIMENTO DEFINITIVO**, se houver garantia contratual prestada pela CONTRATADA, a mesma será liberada e se em dinheiro, corrigida monetariamente.

CLAUSULA OITAVA - DAS ALTERAÇÕES

8.1 - A Contratante reserva-se o direito de, a qualquer tempo, introduzir modificações ou alterações no projeto, plantas e especificações.

8.2 - Caso as alterações ou modificações impliquem aumento ou diminuição dos serviços que tenham preços unitários cotados na proposta, valor respectivo, para efeito de pagamento ou abatimento, será apurado com base nas cotações apresentadas no orçamento.

8.3 - Caso as alterações e ou modificações não tenham no orçamento da licitante os itens correspondentes com os seus respectivos preços unitários, serão utilizados os preços unitários constantes da tabela de preços utilizada pelo Governo Municipal de ARATUBA - CE, aplicando-se o mesmo percentual de desconto de sua proposta em relação ao orçamento básico do Município.

8.4 - Ao Governo Municipal de ARATUBA - CE caberá o direito de promover acréscimos ou supressões nas obras ou serviços, que se fizerem necessários, até o limite e nos termos do art. 65, parágrafo 1º, da Lei nº 8.666/93.

8.5 - Caso haja acréscimo ou diminuição no volume dos serviços este será objeto de Termo Aditivo ao contrato, após o que será efetuado o pagamento, calculado nos termos dos itens 8.2 e 8.3.

8.6 - O presente contrato poderá ser alterado, nos casos previstos no artigo 65 da Lei Nº 8.666/93, desde que haja interesse da Administração, com a apresentação das devidas justificativas.

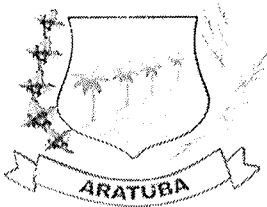

ESTADO DO CEARÁ
GOVERNO MUNICIPAL DE ARATUBA



CLÁUSULA NONA - DAS MULTAS

9.1 - A Contratante poderá aplicar as seguintes multas:

9.1.1 - 0,05% (cinco centésimos por cento) sobre o valor da etapa, por dia que esta exceder o prazo de entrega previsto no cronograma físico, salvo quanto ao último prazo parcial, cuja multa será compreendida na penalidade por inobservância do prazo global;

9.1.2 - 0,1% (um décimo por cento) sobre o valor global do Contrato, por dia que exercer ao prazo contratual;

9.1.3 - 20% (vinte por cento) do valor total do Contrato, na hipótese de rescisão do Contrato por culpa da Contratada, sem prejuízos de outras penalidades previstas em lei;

9.1.4 - 0,0001% (um décimo milésimo por cento) sobre o valor global do Contrato por descumprimento às recomendações estabelecidas neste Edital ou no Contrato, conforme o caso;

9.1.5 - 10% (dez por cento) do valor global do Contrato, se a Contratada transferir a execução dos serviços a terceiros, no todo ou em parte, sem prévia autorização escrita da SECRETARIA DE OBRAS E URBANISMO DO MUNICÍPIO DE ARATUBA - CE;

9.1.6 - 5% (cinco por cento) sobre o valor do Contrato, se a Contratada recusar-se em corrigir qualquer serviço rejeitado, caracterizando-se a recusa, caso a correção não se efetivar nos 5 (cinco) dias que se seguirem à data da comunicação formal da rejeição.

9.2 - Da aplicação de multa será a Contratada notificada pela Administração Municipal, tendo, a partir da notificação, o prazo de 10 (dez) dias para recolher a importância correspondente na Tesouraria do Governo Municipal. O pagamento dos serviços não será efetuado à Contratada se esta deixar de recolher multa que lhe for imposta.

9.3 - A multa aplicada por descumprimento do prazo global será deduzida do pagamento da última parcela e as multas por infrações de prazo parciais serão deduzidas, de imediato, dos valores das prestações a que correspondam.

9.4 - Os valores resultantes das multas aplicadas por descumprimento de prazos parciais serão devolvidos por ocasião do recebimento definitivo dos serviços, se a Contratada, recuperando os atrasos verificados em fases anteriores do Cronograma Físico, entregar os serviços dentro do prazo global estabelecido.

9.5 - Todas as multas poderão ser cobradas cumulativamente ou independentemente.

CLAUSULA DÉCIMA - DAS PENALIDADES E DAS SANÇÕES

10.1 - A licitante que, convocada pelo Governo Municipal de ARATUBA - CE para assinar o instrumento de contrato, se recusar a fazê-lo dentro do prazo previsto neste Edital, sem motivo justificado aceito pela Contratante, estará sujeita à suspensão temporária de participação em licitação promovida pelos órgãos do Município de ARATUBA - CE, pelo prazo de 02 (dois) anos.

10.2 - O atraso injustificado na execução do contrato sujeitara a Contratada à multa de mora prevista no presente Edital, podendo a Contratante rescindir unilateralmente o contrato. À Contratada será aplicada, ainda, a pena de SUSPENSÃO de participação em licitação promovida pelos órgãos do Município de ARATUBA - CE, pelo prazo de 02 (dois) anos, período durante o qual estará impedida de contratar com o Município de ARATUBA - CE.

10.3 - Em caso de a Licitante ou Contratada ser reincidente, será declarada como inidônea para licitar e contratar com o Município de ARATUBA - CE.

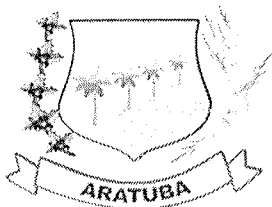

ESTADO DO CEARÁ
GOVERNO MUNICIPAL DE ARATUBA



10.4 - As sanções previstas neste Edital serão aplicadas pela Administração Municipal, à licitante vencedora desta licitação ou à Contratada, facultada a defesa prévia da interessada nos seguintes casos:

10.4.1 - de 05 (cinco) dias úteis, nos casos de ADVERTÊNCIA e de SUSPENSÃO;

10.4.2 - de 10 (dez) dias da abertura de vista do processo, no caso de DECLARAÇÃO DE INIDONEIDADE para licitar ou contratar com o Município de ARATUBA - CE.

10.5 - As sanções de ADVERTÊNCIA, SUSPENSÃO e DECLARAÇÃO DE INIDONEIDADE para licitar ou contratar com o Município de ARATUBA - CE, poderão ser aplicadas juntamente com as de MULTA prevista neste Edital;

10.6 - As sanções de SUSPENSÃO e de DECLARAÇÃO DE IDONEIDADE para licitar ou contratar com o Município de ARATUBA - CE, poderão também ser aplicadas às licitantes ou aos profissionais que, em razão dos contratos firmados com qualquer órgão da Administração Pública Federal, Estadual e Municipal:

I - tenha sofrido condenação definitiva por praticarem, por meios dolosos, fraude fiscal no recolhimento de quaisquer tributos;

II - tenham praticado atos ilícitos visando a frustrar os objetivos da licitação;

III - demonstrem possuir inidoneidade para contratar com a Administração Pública em virtude de atos ilícitos praticados.

10.7 - Somente após a Contratada ressarcir o Município de ARATUBA - CE pelos prejuízos causados e após decorrido o prazo de SUSPENSÃO aplicada é que poderá ser promovida a reabilitação perante a própria autoridade que aplicou a sanção.

10.8 - A declaração de idoneidade é da competência exclusiva do Secretário Municipal de Obras e Urbanismo de ARATUBA - CE.

CLAUSULA DÉCIMA PRIMEIRA - DA RESCISÃO CONTRATUAL

11.1 - A inexecução total ou parcial do contrato enseja a sua rescisão, com as consequências contratuais, previstas no instrumento convocatório e as previstas em lei ou regulamento.

11.2 - Além da aplicação das sanções já previstas, o presente contrato ficará rescindido de pleno direito, independente de notificação judicial ou extrajudicial, sem que assista à Contratada o direito de reclamar indenizações relativas às despesas decorrentes de encargos provenientes da sua execução, ocorrendo quaisquer infrações às suas cláusulas e condições ou nas hipóteses previstas na Legislação, na forma do artigo 78 da Lei 8.666/93.

11.3 - O procedimento de rescisão observará os ditames previstos nos artigos 79 e 80 da Lei de Licitações.

CLAUSULA DÉCIMA SEGUNDA - DAS DISPOSIÇÕES GERAIS

12.1 - A CONTRATADA se obriga a manter, durante toda a execução do contrato, em compatibilidade com as obrigações por ela assumidas, todas as condições de habilitação e qualificação exigidas na licitação.

12.2 - O presente Contrato tem seus termos e sua execução vinculada ao Edital de Licitação e à proposta licitatória.

12.3 - Ao CONTRATANTE se reserva o direito de fazer uso de qualquer das prerrogativas dispostas no artigo 58 da Lei n°. 8.666/93, alterada e consolidada.

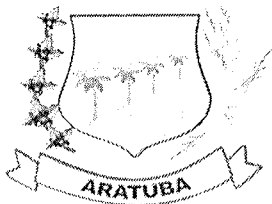

ESTADO DO CEARÁ
GOVERNO MUNICIPAL DE ARATUBA



12.4 - A inadimplência da CONTRATADA com referência aos encargos trabalhistas, previdenciários, fiscais e comerciais não transfere ao CONTRATANTE a responsabilidade por seu pagamento, nem poderá onerar o objeto do Contrato ou restringir a regularização e o uso dos serviços pela Administração.

12.5 - O contratado, na execução do contrato, sem prejuízo das responsabilidades contratuais e legais, não poderá subcontratar partes do serviço sem a expressa autorização da Administração.

12.6 - A Administração rejeitará, no todo ou em parte, o serviço executado em desacordo com os termos do Processo Licitatório e deste contrato.

12.7 - Integram o presente contrato, independente de transcrição, todas as peças que formam o procedimento licitatório e a proposta adjudicada.

12.8 - A Contratada se obriga a efetuar, caso solicitado pela Contratante, testes previstos nas normas da ABNT, para definir as características técnicas de qualquer equipamento, material ou serviço a ser executado.

12.9 - As ligações provisórias que se fizerem necessárias para a execução dos serviços, bem como a obtenção de licenças e alvarás, correrão por conta exclusiva da Contratada.

12.10 - A fiscalização se efetivará no local da Obra/Serviços, por profissional previamente designado pelo Contratante que comunicará suas atribuições.

CLAUSULA DÉCIMA TERCEIRA – DO FORO

13.1 - O foro da Comarca Vinculada de ARATUBA, Estado do Ceará, é o competente para dirimir questões decorrentes da execução deste Contrato, em obediência ao disposto no § 2º do art. 55 da Lei 8.666 de 21 de junho de 1993, alterada e consolidada.

Assim pactuadas, as partes firmam o presente Instrumento, em 03(três) vias, perante testemunhas que também o assinam, para que produza os seus jurídicos e legais efeitos.

_____ -CE, ____ de _____ de _____.

MUNICÍPIO DE ARATUBA - CE
CNPJ N° _____
SECRETARIA DE OBRAS E URBANISMO DO
MUNICÍPIO DE ARATUBA
CONTRATANTE

LICITANTE VENCEDORA
CNPJ N° _____
REPRESENTANTE LEGAL
CPF N° _____
CONTRATADA

TESTEMUNHAS:

1. _____

2. _____

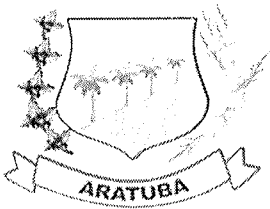

ESTADO DO CEARÁ
GOVERNO MUNICIPAL DE ARATUBA



ANEXO V MODELOS DE DECLARAÇÕES

À Comissão Permanente de Licitação do **GOVERNO MUNICIPAL DE ARATUBA/CE.**

O Licitante _____, CNPJ N.º _____, por seu representante legal abaixo assinado, declara, sob as penas da lei:

a) sob as penas da lei, para todos os fins de direito a que se possa prestar, especialmente para fins de prova em processo licitatório, junto ao Município de ARATUBA, Estado do Ceará, que, em cumprimento ao estabelecido na Lei nº 9.854, de 27/10/1999, publicada no DOU de 28/10/1999, e ao inciso XXXIII, do artigo 7º, da Constituição Federal, não emprega menores de 18 (dezoito) anos em trabalho noturno, perigoso ou insalubre, nem emprega menores de 16 (seis) anos em trabalho algum, salvo na condição de aprendiz, a partir de 14 (quatorze) anos.

b) sob as penas da lei, para todos os fins de direito a que se possa prestar, especialmente para fins de prova em processo licitatório, junto ao Município de ARATUBA, Estado do Ceará, que concorda integralmente com os termos deste edital e seus anexos;

c) que inexistem quaisquer fatos supervenientes impeditivos de nossa habilitação para participar no presente certame licitatório, bem assim que ficamos cientes da obrigatoriedade de declarar ocorrências posteriores, nos termos do art. 32, §2º, da Lei n.º 8.666/93. Pelo que, por ser a expressão da verdade, firma a presente, sob as penas da Lei.

Local e data:

Assinatura e Carimbo do Proponente

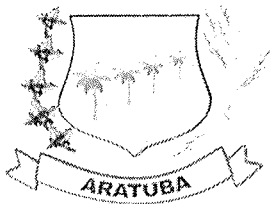

ESTADO DO CEARÁ
GOVERNO MUNICIPAL DE ARATUBA



ANEXO V

DECLARAÇÃO DE MICROEMPRESA OU EMPRESA DE PEQUENO PORTE;

DECLARAMOS, sob as penas da lei, sem prejuízo das sanções e multas previstas neste ato convocatório, que a empresa _____(denominação da pessoa jurídica), CNPJ nº _____endereço _____, é microempresa ou empresa de pequeno porte, nos termos do enquadramento previsto na Lei Complementar nº 123, de 14 de dezembro de 2006, cujos termos declaro conhecer na íntegra, estando apta, portanto, a exercer o direito de preferência como critério de desempate no procedimento licitatório da **TOMADA DE PREÇOS N.º 014/2022 - TP** realizada pela Prefeitura Municipal de ARATUBA/CE.

Cidade e data _____

Nome e assinatura do representante
RG /CPF

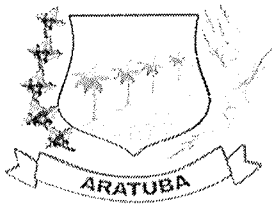

ESTADO DO CEARÁ
GOVERNO MUNICIPAL DE ARATUBA



ANEXO V

MODELOS DE PROCURAÇÃO

DOCUMENTO EXIGIDO NO CREDENCIAMENTO

PROCURAÇÃO

OUTORGANTE: <NOME DA EMPRESA, CNPJ e ENDEREÇO> neste ato representada por seu (titular, sócio, diretor ou representante), Sr.< NOME>, qualificação (nacionalidade, estado civil, profissão, RG e CPF).

OUTORGADO: <NOME DO CREDENCIADO> qualificação (nacionalidade, estado civil, profissão, RG, CPF e endereço).

PODERES: O outorgante confere ao outorgado (a) pleno e gerais poderes para representá-lo nas reuniões e procedimentos relativo à licitação na modalidade **TOMADA DE PREÇOS N.º 014/2022 - TP** do Município de ARATUBA/CE, podendo o mesmo, entregar documentos de credenciamento, envelopes de proposta de preços e documentos de habilitação, assinar toda a documentação necessária, praticar todos os demais atos pertinentes ao certame em nome do Outorgante que se fizerem necessários ao fiel cumprimento deste mandato, inclusive interpor recursos, ciente de que por força do artigo 675 do Código Civil está obrigado a satisfazer todas as obrigações contraidas pelo outorgado.

Cidade e data _____

OUTORGANTE